

муниципальное казенное учреждение отдел образования  
муниципального района Учалинский район Республики Башкортостан  
(МКУ отдел образования МР Учалинский район РБ)

муниципальное автономное учреждение дополнительного образования  
«Дворец творчества» муниципального района Учалинский район  
Республики Башкортостан  
(МАУ ДО «Дворец творчества» МР Учалинский район РБ)

Рассмотрено на заседании  
Педагогического совета  
МАУ ДО «Дворец творчества»  
МР Учалинский район РБ  
(Протокол от «23» марта 2017 г. № 4)

УТВЕРЖДАЮ  
Директор МАУ ДО «Дворец творчества»  
МР Учалинский район РБ



Н.Х. Ирмикимов  
Приказ от «24» марта 2017 г.  
№ 44

СОГЛАСОВАНО  
Протокол заседания Наблюдательного совета  
МАУ ДО «Дворец творчества»  
МР Учалинский район РБ  
от «24» марта 2017 г. № 8

# ОТЧЕТ

## о результатах самообследования

### муниципального автономного учреждения дополнительного образования «Дворец творчества» муниципального района Учалинский район Республики Башкортостан за период с 01 апреля 2016 года по 31 марта 2017 года

г. Учалы, 2017 год

муниципальное казенное учреждение  
отдел образования муниципального района  
Учалинский район Республики Башкортостан  
Входящий № 01-22/113  
«24» 03 2017

В соответствии со статьей 28 Федерального закона от 29 декабря 2012 года №273-ФЗ «Об образовании в Российской Федерации», Приказом Министерства образования и науки Российской Федерации от 14 июня 2013 года №462 «Об утверждении Порядка проведения самообследования образовательной организацией», Приказом Министерства образования и науки Российской Федерации от 10 декабря 2013 года №1324 «Об утверждении показателей деятельности образовательной организации, подлежащей самообследованию», было проведено самообследование, обобщенные результаты которого представлены в данном отчете.

**Целями проведения самообследования** являются обеспечение доступности и открытости информации о деятельности организации, а также подготовка отчета о результатах самообследования. Отчет составлен по результатам на 01 апреля 2017 года. Самообследование проводится в форме анализа.

В ФЗ «Об образовании в Российской Федерации» сказано, что дополнительное образование детей и взрослых направлено на формирование и развитие творческих способностей детей и взрослых, удовлетворение их индивидуальных потребностей в интеллектуальном, нравственном, физическом самосовершенствовании, а также организацию их свободного времени.

Дополнительное образование детей обеспечивает их адаптацию к жизни в обществе, профессиональную ориентацию, а также выявление и поддержку талантливых детей.

Ребенок приходит в учреждение дополнительного образования сам, добровольно, в свое свободное время от основных занятий в школе, выбирает интересующий его предмет и понравившегося педагога, поэтому задача педагога – не «давать» материал, а пробудить интерес, раскрыть возможности каждого, организовать совместную познавательную, творческую деятельность каждого обучающегося.

## **1. Общие сведения об образовательном учреждении**

1.1. *Полное наименование образовательного учреждения в соответствии с Уставом:* муниципальное автономное учреждение дополнительного образования «Дворец творчества» муниципального района Учалинский район Республики Башкортостан (далее по тексту – Учреждение).

*Сокращенное наименование:* МАУ ДО «Дворец творчества» МР Учалинский район РБ.

1.2. *Юридический адрес:* Российская Федерация, 453700, Республика Башкортостан, муниципальный район Учалинский район, городское поселение г. Учалы, ул. Горького, 1 А.

*Фактический адрес:* Российская Федерация, 453700, Республика Башкортостан, муниципальный район Учалинский район, городское поселение г. Учалы, ул. Горького, 1 А.

453700, Республика Башкортостан, муниципальный район Учалинский район, городское поселение г. Учалы, ул. К. Маркса, 11.

1.3. *Филиал:* Детский творческий центр «Иремель», созданный на основании Приказа Министерства народного образования Республики Башкортостан от 24

июля 1996 года №03-10 «Об открытии Детского творческого центра «Иремель»», Постановления главы администрации муниципального района Учалинский район Республики Башкортостан от 07 ноября 2012 года №11-2147 УД «О реорганизации муниципальных образовательных учреждений дополнительного образования детей муниципального района Учалинский район Республики Башкортостан».

Юридический адрес филиала: 453742, Республика Башкортостан, муниципальный район Учалинский район, сельское поселение Уральский сельсовет, село Уральск, улица Советская, 13.

1.4. *Учредитель:* администрация муниципального района Учалинский район Республики Башкортостан. МАУ ДО «Дворец творчества» МР Учалинский район РБ находится в ведомственном подчинении муниципального казенного учреждения отдел образования муниципального района Учалинский район Республики Башкортостан.

1.5. *Устав* утвержден постановлением главы администрации муниципального района Учалинский район Республики Башкортостан от 21 декабря 2015 года №12-1834 УД «О переименовании муниципального автономного образовательного учреждения дополнительного образования детей «Дом детского творчества» муниципального района Учалинский район Республики Башкортостан в муниципальное автономное учреждение дополнительного образования «Дворец творчества» муниципального района Учалинский район Республики Башкортостан и утверждении его Устава». Зарегистрирован в Межрайонной ИФНС России №39 по Республике Башкортостан 132 января 2016 года за ГРН 2160280059410.

1.6. *Свидетельство о государственной аккредитации* от 14 февраля 2007 года, регистрационный номер 1544.

1.7. *Лицензия* от 20 мая 2016 года, регистрационный номер 4317, выдана Управлением по контролю и надзору в сфере образования Республики Башкортостан. Срок действия: бессрочно.

1.8. *Телефоны:* 8 (34791) 6-01-71, 8 (34791) 6-58-80, 8 (34791) 6-25-38.

1.9. *Электронный адрес:* [ddt-uchaly@yandex.ru](mailto:ddt-uchaly@yandex.ru).

1.10. *Директор образовательного учреждения:* Ирмикимов Наиль Хайбуллович.

1.11. *Заместители директора образовательного учреждения:*

Норикова Тамара Султановна – заместитель директора по учебно-воспитательной работе.

Хужахметова Эльмира Эркиновна – заместитель директора по административно-хозяйственной части.

Гарипова Альфия Нажибовна – заведующий филиалом.

1.12. *Основные виды деятельности:* реализация дополнительных общеобразовательных, общеразвивающих программ художественной, физкультурно-спортивной, технической, естественнонаучной, социально-педагогической направленностей, организация отдыха обучающихся в каникулярное время.

## **2. Нормативное обеспечение образовательной деятельности**

Организационно-правовую основу деятельности Учреждения составляют: Конвенция и правах ребенка, Федеральный закон от 29 декабря 2012 года №273-ФЗ «Об образовании в Российской Федерации», закон Республики Башкортостан от 01 июля 2013 года №696-з «Об образовании в Республике Башкортостан», «Порядок организации и осуществления образовательной деятельности по дополнительным общеобразовательным программам (утвержден Приказом Министерства образования и науки Российской Федерации от 29 августа 2013 года №1008), «Концепция развития образования детей» (утверждена распоряжением Правительства Российской Федерации от 04 сентября 2014 года «1726-р), Устав и другие локальные нормативные акты МАУ ДО «Дворец творчества» МР Учалинский район РБ.

В целях приведения в соответствие действующему законодательству локальных нормативных актов Учреждения ведется активная работа по разработке обновлению и утверждению локальных нормативных актов.

На данный момент действуют следующие локальные нормативные акты, регламентирующие основные вопросы деятельности Учреждения:

## **3. Программное обеспечение образовательной деятельности**

Основным видом деятельности Учреждения является реализация дополнительных общеобразовательных программ.

В 2016/2017 году образовательная деятельность осуществлялась по 71 дополнительным общеобразовательным общеразвивающим программам (далее – программы) пяти направленностей: художественной, физкультурно-спортивной, технической, естественнонаучной, социально-педагогической. Программы приняты к реализации решением Педагогического совета и утверждены директором Учреждения.

### *Художественно-эстетическая направленность.*

Программы художественно-эстетической направленности проектируются для детей разных возрастных категорий: учащихся дошкольного, младшего, среднего и старшего школьного возраста. Программы ориентированы на развитие общей и эстетической культуры воспитанников, художественных способностей в избранных видах искусства. Художественные программы, в зависимости от познавательных потребностей и способностей детей, имеют общекультурную или углублённую направленность; служат средством организации свободного времени, формируют процесс творческого самовыражения и общения детей и подростков.

Программы по вокальному искусству предусматривают музыкальное образование учащимися всех возрастов на начальном уровне, их творческое и эмоциональное развитие. Базовым компонентом программ является: формирование певческих и исполнительских умений и навыков.

Программы декоративно-прикладного искусства включают в себя занятия по специальным художественным дисциплинам (конструирование и моделирование одежды, лепка, мягкая игрушка, плетение из бисера и др.). Формируют у детей практические умения и навыки по технике выполнения различных изделий, прививают любовь к прикладному искусству, развивают воображение, фантазию,

художественный вкус, изобретательность, творческую активность. Дети приобретают знания об истории прикладного творчества разных народов и родного края. Программы носят разноуровневый характер и предусматривают как развитие элементарных пользовательских навыков владения приборами и инструментами, применяемыми в декоративно-прикладном творчестве, так и развитие умений создавать оригинальные произведения прикладного творчества. Большое внимание придаётся самостоятельному изготовлению декоративных изделий, формированию и развитию на этой основе индивидуального художественного вкуса и индивидуального самовыражения творческих способностей учащихся.

Программы предусматривают обширную выставочную, конкурсную деятельность детей, посещение выставок.

#### Физкультурно-спортивная направленность

Программы по различным видам спорта решают следующие задачи:

- привлечение максимального возможного числа детей и подростков к систематическим занятиям спортом;
- содействие гармоническому развитию и укреплению здоровья детей;
- утверждение здорового образа жизни;
- повышение уровня физической подготовленности и спортивных результатов обучающихся с учётом их индивидуальных особенностей;
- профилактика здорового образа жизни;
- воспитание волевых, силовых качеств личности, способствующих повышению уровня социальной активности молодых людей.

Образовательная деятельность по программам основана на использовании здоровьесберегающих технологий, способствующих сохранению и укреплению здоровья обучающихся.

Базовыми компонентами программ являются:

#### 1. Теоретические знания:

- основы анатомии и физиологии, правила общей гигиены;
- основы техники безопасности;
- правила судейства.

#### 2. Практические занятия:

- общая и специальная физическая подготовка;
- тактика и техника осваиваемого вида спорта;
- подготовка к соревнованиям обучающихся;
- участие в соревнованиях, состязаниях, турнирах, первенствах.

#### Социально-педагогическая направленность.

Образовательные программы социально-педагогической направленности многофункциональны по целевому назначению, способствуют развитию творческих способностей, воспитанию интеллектуальной инициативы, предусматривают повышение уровня обучающихся, а также создают условия для расширения знаний в области профессиональной деятельности.

Программы данной направленности ориентированы на формирование сознательной личности, нацеленной на постоянное повышение своего культурного

уровня, формирование мнения по важнейшим проблемам общества и человеческим отношениям, развитие самосознания и самовоспитания.

Таблица 1

**Перечень дополнительных общеобразовательных общеразвивающих программ, реализуемых в 2016/2017 учебном году**

<b>№ п/п</b>	<b>Наименование программы</b>	<b>Срок реализации</b>	<b>Категория обучающихся (возраст)</b>
<b>Художественная направленность</b>			
1.	«Художественная обработка древесины»	2 года	7-14 лет
2.	«Конструирование и моделирование одежды»	2 года	11-17 лет
3.	«Сувенирная игрушка»	2 года	7-12 лет
4.	«Вокал»	2 года	5-18 лет
5.	«Тамсылар» (фортепиано)	5 лет	6-16 лет
6.	«Фантазия»	2 года	8-13 лет
7.	«ИЗО-студия»	1 год	12-18 лет
8.	«Современная хореография»	3 года	11-18 лет
9.	«Пескография»	1 год	5-10 лет
10.	«Волшебный карандаш»	1 год	7-10 лет
11.	«Вокал»	2 года	5-16 лет
12.	«Хореография»	1 год	6-12 лет
13.	«Хореография»	4 года	7-15 лет
14.	«Хореография»	1 год	6-7 лет
15.	«Золотая кисть»	2 года	7-14 лет
16.	«Волшебная нить»	2 года	7-14 лет
17.	Образцовый литературный театр «Теремок»	3 года	7-18 лет
18.	«Очумелые ручки»	1 год	7-14 лет
19.	«Аппликация»	1 год	7-12 лет
20.	«Основы хореографии»	4 года	4-14 лет
21.	«Бисероплетение»	1 год	7-13 лет
22.	«Бумагопластика»	1 год	7-12 лет
23.	«Рукодельница»	2 года	7-14 лет
24.	Школа раннего развития «Малышок»	3 года	4-6 лет
<b>Творческий центр «Иремель»</b>			
25.	«Народный танец»	3 года	6-18 лет
26.	«Танец»	3 года	6-18 лет
27.	«Ритмика»	1 год	6-11 лет
28.	«Вязание и бисероплетение»	3 года	5-18 лет
29.	«Резьба по дереву»	2 года	8-16 лет

30.	«Национальные украшения»	1 год	10-16 лет
<b>Совместители</b>			
31.	«Золотое руно»	1 год	10-13 лет
32.	«Вокал»	1 год	11-18 лет
33.	«Юные барабанщицы»	1 год	14-17 лет
<b>Творческий центр «Ирмель»</b>			
34.	«Театр»	1 год	7-15 лет
<b>Техническая направленность</b>			
35.	«Интеграл»	2 года	8-15 лет
36.	«Компьютерная грамота»	2 года	8-14 лет
37.	«Электромоделирование»	3 года	9-15 лет
38.	«Авиамоделирование»	3 года	10-16 лет
39.	«Воплощаем идеи на бумаге»	2 года	6-12 лет
<b>Физкультурно-спортивная направленность</b>			
40.	«Айкидо»	3 года	7-18 лет
41.	«Акваэробика»	2 года	7-13 лет
42.	«Легкоатлетическая гимнастика»	2 года	12-18 лет
43.	«Плавание»	3 года	7-18 лет
44.	«Плавание»	2 года	7-15 лет
45.	«Плавание»	2 года	7-15 лет
46.	«Юный шахматист»	2 года	5-18 лет
47.	«Плавание»	2 года	7-15 лет
48.	«Школа будущего воина»	2 года	7-18 лет
<b>Совместители</b>			
49.	«Плавание»	1 год	11-13 лет
50.	«Стрельба из лука»	1 год	7-18 лет
51.	«Легкая атлетика»	1 год	8-11 лет
52.	«Легкая атлетика»	1 год	8-11 лет
<b>Творческий центр «Ирмель»</b>			
53.	«Настольный теннис»	3 года	6-18 лет
<b>Социально-педагогическая направленность</b>			
54.	«В мире речи»	1 год	9-11 лет
55.	«Мой выбор»	1 год	14-17 лет
56.	«Развитие интеллектуальных способностей»	2 года	6-10 лет
57.	«Формула стиля»	1 год	10-17 лет
58.	«Юный телевизионщик»	3 года	7-16 лет
59.	«Клуб «Весёлый английский»»	2 года	8-12 лет
60.	«Этика и этикет»	3 года	7-11 лет
61.	«ПДД»	1 год	7-11 лет
<b>Творческий центр «Ирмель»</b>			
62.	«Мир профессий»	1 год	10-18 лет

<b>Естественнонаучная направленность</b>			
63.	«Юный натуралист»	2 года	7-12 лет
64.	«Друзья заповедных островов»	2 года	10-17 лет
65.	«В мире дикой природы»	2 года	7-14 лет
66.	«Моя первая экология»	2 года	6-10 лет
67.	«Цветоводство»	2 года	7-15 лет
68.	«Занимательный аквариум»	3 года	6-14 лет
<b>Совместители</b>			
69.	«Юный эколог»	1 год	11-13 лет
70.	«ЭКОС»	1 год	12-15 лет
71.	«Юный натуралист»	1 год	11-12 лет

Таблица 2

### Структура детских объединений по направленностям

<b>№ п/п</b>	<b>Направленность</b>	<b>Количество детских объединений</b>
1.	Художественная	125
2.	Техническая	18
3.	Естественнонаучная	28
4.	Социально-педагогическая	31
5.	Физкультурно-спортивная	51
Итого:		253

Таблица 3

### Характеристика программ

<b>№</b>	<b>Направленность</b>	<b>Число программ</b>	<b>% от общего числа программ</b>
1.	Художественная	34	47,9
2.	Физкультурно-спортивная	14	19,7
3.	Техническая	5	7,0
4.	Естественнонаучная	9	12,7
5.	Социально-педагогическая	9	12,7
Итого:		71	100

70 (98,5%) программ являются модифицированными, 1(1,5%) программа авторская.

По срокам реализации: 1 год – 27 программ (38,0%), 2 года – 28 программ (39,4%), 3 года – 10 программ (14,1%), 4 года – 2 программы (2,8%), 5 лет – 1 программа (1,5%). По форме обучения: очные – 71 программа (100%).

Программы краткосрочного освоения (от 1 до 2 лет), как правило, носят ознакомительный характер; программы, реализуемые от 3 и более лет, предполагают углублённое освоение программного материала и включают организацию допрофессиональной подготовки обучающихся.



Основные организационные формы освоения образовательных программ:

- учебные группы по годам обучения;
- индивидуальные занятия.

Системность оценки освоения учащимися образовательных программ:

- фиксация результатов выполнения программ (посещение открытых занятий, контроль количественного состава учащихся);
- форма или методика оценки усвоения программ (оценивается в процессе выставок, концертных программ, участия в мероприятиях муниципального и регионального уровней).

Полнота реализации дополнительных образовательных в этом учебном году составила 100 %, сохранность контингента 100 %.

В результате анализа программно-методического обеспечения были сделаны следующие выводы:

- педагоги четко проектируют цели и задачи образовательного процесса;
- внедряется система инновационной оценки «Портфолио» педагога и учащегося;
- методистами ведется целенаправленная работа по освоению педагогами современных образовательных технологий и внедрению их в воспитательно-образовательный процесс с целью повышения качества образовательного процесса:

К положительным аспектам программ следует отнести следующее:

- многообразие содержательных аспектов деятельности (теоретический, практический, исследовательский, игровой и др.);
- разнообразие форм организации образовательного процесса (экскурсии, конкурсы, поездки, мастер-классы, презентации и др.);
- индивидуальный и дифференцированный подход к детям;
- многообразие форм подведения итогов реализации образовательных программ (выставки, фестивали, соревнования, конференции, концерты и т.д.).

Реализуемые программы соответствуют Порядку организации и осуществления образовательной деятельности по дополнительным общеобразовательным программам, Уставу Учреждения и Лицензии на осуществление образовательной деятельности. Структура и содержание всех программ соответствуют примерным требованиям к программам дополнительного образования детей (Письмо Министерства образования и науки Российской Федерации от 11 декабря 2006 года №06-1844).

Педагоги дополнительного образования, реализующие программы, используют современные образовательные технологии, которые обеспечивают личностное развитие обучающихся за счет творческой и продуктивной деятельности в образовательном процессе.

## Используемые методы и технологии обучения

<i>Технологии, методы обучения и воспитания</i>	<i>Обоснование выбора данного метода</i>	<i>Достижимые результаты</i>
Проектная исследовательская деятельность (исследовательские, поисковые методы)	Проектная деятельность в учреждении дополнительного образования – эффективный способ развивающего обучения, мощная инновационная технология	Работа по данной методике дает возможность развивать индивидуальные творческие способности обучающихся, более осознанно подходить к профессиональному и социальному самоопределению
Технологии развивающего обучения	Дошкольный и младший школьный возраст наиболее чувствителен для развития психических процессов (внимания, мышления, восприятия, памяти, воображения)	Положительные изменения в личностном развитии детей. Включение развивающих игр в содержание образовательных программ
Игровые технологии	Игра – ведущий вид деятельности детей дошкольного возраста, наиболее доступный и результативный метод воздействия на детей младшего школьного возраста	Расширение кругозора, развитие познавательной деятельности, формирование определенных умений и навыков, необходимых в практической деятельности. Использование в практике всех педагогов дополнительного образования дидактических, ролевых, подвижных, народных игр, игр-соревнований. Развитие у детей психических процессов, любознательности
Информационно-коммуникационные технологии	Учет современных тенденций в развитии общества. Необходимость в более полной и объемной информации по интересующим вопросам	Изменение и неограниченное обогащение содержания образования, использование интегрированных курсов, доступ в Интернет.
Наглядные методы	Наглядность – качество ясности, понятности, доступности содержания, убедительности	Использование на занятиях наглядных материалов (плакаты, рисунки), демонстрационных

	изображения. для Лучшего усвоения материала необходима опора на все органы чувств человека	материалов, звукового оформления
Интегрированная система учебных занятий	Реальная возможность творческого и нестандартного подхода к содержанию, методам и формам образовательного процесса	В перспективе – проведение интегрированных учебных занятий
Методы контроля знаний, умений, навыков	Необходимость отслеживания результативности образовательного процесса	В процессе разработки находятся критерии к ЗУН, педагоги используют различные диагностические методики для оценивания результативности (опросники, тесты, анкеты и т.п.)
Проблемное обучение	Развитие творческих способностей детей путем самостоятельного поиска решений	Создание проблемных ситуаций и организация активной самостоятельной деятельности обучающихся по их разрешению, в результате чего происходит творческое овладение знаниями, умениями, навыками, развиваются творческие способности детей
Разноуровневое обучение	Необходимость учета индивидуальных особенностей детей	У педагога дополнительного образования появляется возможность помогать слабому, уделять внимание сильному, реализуется желание сильных обучающихся быстрее и глубже продвигаться в обучении. Сильные обучающиеся утверждают в своих способностях, слабые получают возможность испытывать успех, повышается уровень мотивации учения

Исследовательские технологии	Исследовательская деятельность побуждает обучающихся к самостоятельности в обучении, развитию познавательной активности	Дают возможность обучающимся самостоятельно пополнять свои знания, глубоко вникать в изучаемую проблему и предполагать пути ее решения, что важно при формировании мировоззрения. Это важно для определения индивидуальной траектории развития каждого ребенка
Здоровьесберегающие технологии	Сохранение, укрепление здоровья обучающихся	Использование данных технологий позволяет равномерно во время занятия распределять различные виды деятельности, чередовать мыслительную деятельность с «физминутками», определять время подачи сложного материала, выделять время на проведение самостоятельных и практических работ, нормативно применять ТСО, что дает положительные результаты в обучении
Система инновационной оценки «Портфолио»	Необходимость отслеживания результативности достижений обучающихся	Формирование персонифицированного учета достижений обучающихся как инструмента педагогической поддержки социального самоопределения, определения траектории индивидуального развития личности

#### 4. Контингент обучающихся

В 2016/2017 учебном году дополнительное образование в МАУ ДО «Дворец творчества» МР Учалинский район РБ получали 5 214 (пять тысяч двести четырнадцать) детей в возрасте от 4 до 18 лет.

### Возрастной состав обучающихся

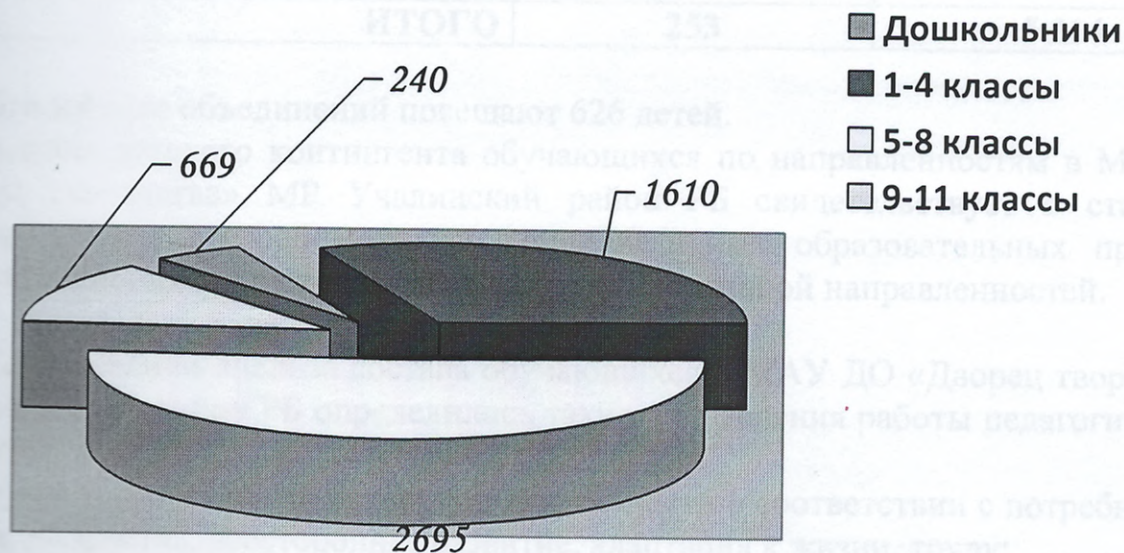

Возраст	Количество детей
Дошкольники	240
1-4 классы	1 610
5-8 классы	2 695
9-11 классы и старше	669
<b>ВСЕГО</b>	<b>5 214</b>

В 2016/2017 учебном году дети дошкольного возраста составляют 4,6 % (в 2015/2016 учебном году - 13,5 %) от общего числа детей, младшего школьного возраста – 30,9 % (в 2015/2016 учебном году – 58,4 %), среднего школьного возраста – 51,7 (в 2016/2017 учебном году – 25,2 %), старшего школьного возраста – 12,8 (в 2015/2016 учебном году – 6,8 %). Таким образом, основной контингент обучающихся МАУ ДО «Дворец творчества» МР Учалинский район РБ составляют дети и подростки в возрасте от 7 до 15 лет. Количество мальчиков, посещающих детские объединения Учреждения – 2 300 (44,5 %), девочек – 2 892 (55,5 %).

Невысокий показатель численности обучающихся 9-11 классов объясняется большой учебной нагрузкой в школах и дополнительными занятиями для подготовки к сдаче ЕГЭ. Данный процесс должен стимулировать педагогов дополнительного образования и тренеров-преподавателей к поиску новых форм работы для привлечения обучающихся старшего школьного возраста.

### Количественный состав обучающихся по направленностям

Направленность	Количество обучающихся	
	Количество групп	Количество детей
Художественно-эстетическая	125	1 451
Техническая	18	182
Естественнонаучная	28	296
Социально-педагогическая	31	382

Физкультурно-спортивная	51	2 903
<b>ИТОГО</b>	<b>253</b>	<b>5 214</b>

Два и более объединений посещают 626 детей.

Анализ детского контингента обучающихся по направленностям в МАУ ДО «Дворец творчества» МР Учалинский район РБ свидетельствует о стабильно высоком уровне востребованности дополнительных образовательных программ художественно-эстетической и физкультурно-спортивной направленностей.

На основании анализа состава обучающихся в МАУ ДО «Дворец творчества» МР Учалинский район РБ определены такие направления работы педагогического коллектива, как:

- организация образовательной деятельности в соответствии с потребностями ребенка, подростка, всестороннее развитие, адаптация к жизни, труду;
- организация досуговой и воспитательной работы, развитие социально активной личности;
- социальная защита детей и подростков, чьи семьи оказались в трудных жизненных ситуациях;
- профилактическая работа по предупреждению девиантного поведения детей и подростков, создание атмосферы добра, взаимоуважения, сотрудничества педагогов, детей, подростков, родителей.

### **5. Образовательные результаты обучающихся**

Оценка результативности обучения по дополнительным общеразвивающим программам осуществляется на уровне образовательной организации по результатам итоговой аттестации, в соответствии с показателями результативности, критериями определения результатов, установленными в программах. Элементами анализа являются специальные и универсальные учебные действия. Основными формами подведения результатов освоения программ являются: отчетные выставки, концерты, соревнования, зачетное занятие, контрольная работа, класс-концерт, обобщающее занятие, поход, конкурс и т.д.

Итоговая аттестация обучающихся за 2015/2016 учебный год прошла в соответствии с графиком. Освоение образовательных программ обучающимися на высоком уровне составляет 63,5%, на среднем – 36,5%. Таким образом высокий и средний уровень показали 100% обучающихся.

### **6. Организация и проведение массовых мероприятий**

МАУ ДО «Дворец творчества» МР Учалинский район РБ является центром воспитательного пространства Учалинского района, организатором и участником большинства муниципальных и городских массовых мероприятий с детьми и подростками. Ежегодно на базе Учреждения проводится большое количество мероприятий, в которых участвуют более 3 000 детей и родителей.

Цель культурно-досуговой деятельности – привлечение детей к более активной досуговой деятельности и проведение массовых мероприятий.

Культурно-досуговая и воспитательная работа направлена на решение одной из основных задач Учреждения – формирование творчески развивающейся личности ребенка через осуществление культурно-досуговой деятельности.

За отчетный период внутри Учреждения проведены следующие мероприятия:

- Отчетный концерт.
- Первенство МАУ ДО «Дворец творчества», МР Учалинский район, посвященное Дню Великой Победы.
- Игра по станциям, посвященная Дню пионерии «Операция Ы или ...».
- День открытых дверей.
- «Веселые старты».
- Осенняя ярмарка, посвященная Дню республики Башкортостан.
- конкурс рисунков «Цвети, мой край родной, Башкортостан!».
- отборочный турнир по плаванию среди воспитанников МАУ ДО «Дворец творчества» МР Учалинский район РБ,
- Веселые старты «Папа, мама, я – спортивная семья!», посвященные Всемирному Дню ребенка.
- Концертная программа, посвященная Дню матери.
- Выставка рисунков «Мамочка моя, милая».
- Открытый новогодний турнир по плаванию «Веселый дельфин».
- Новогодние утренники.
- Викторина к Всемирному дню защиты животных.
- Беседа в детских объединениях на тему: «Республика моя, живи и процветай!».
- Экскурсии в зимний лес.

Проведенные за отчетный период мероприятия, акции, мастер-классы, коллективно-творческие дела были направлены на воспитание общественной активности учащихся, развитие у подростков гражданственности, патриотизма как важнейших духовно-нравственных и социальных ценностей.

Однако, наряду с этим, следует отметить:

- Некоторые детские объединения не показывают свои достижения на каких-либо уровнях, поэтому следует продумать систему отслеживания детских результатов и результатов педагогов.

- Педагогами Учреждения накоплен богатый и интересный опыт работы; необходимо распространять его всевозможными способами: обобщать и издавать, проводить семинары и мастер-классы, участвовать в конкурсах профессионального мастерства и т.п.

Согласно плану работы МАУ ДО «Дворец творчества» МР Учалинский район РБ за отчетный период были организованы и проведены муниципальные мероприятия.

Месяц	Название мероприятия
апрель	✓ Открытый турнир по плаванию, посвященный памяти Полного Кавалера Ордена Славы трех степеней Ахнафа Галимьяновича Хуснутдинова и 70-летию Победы в Великой Отечественной войне

	<ul style="list-style-type: none"> <li>✓ Муниципальный экологический фестиваль «Марш парков 2016» среди учащихся 7-9 классов</li> <li>✓ Муниципальный этап Республиканского конкурса театрализованных постановок по ПДД «Дети рождаются жить!»</li> <li>✓ Муниципальный этап Республиканского смотра-конкурса отрядов ЮИД «Безопасное колесо»</li> </ul>
май	<ul style="list-style-type: none"> <li>✓ Муниципальный этап Республиканского литературного конкурса «Пернатая радуга»</li> <li>✓ Экологическая игра «Чистая планета»</li> <li>✓ Торжественное мероприятие, посвященное Дню пионерии</li> <li>✓ Городская экологическая акция «Посади дерево»</li> </ul>
сентябрь	<ul style="list-style-type: none"> <li>✓ День открытых дверей</li> <li>✓ Месячник безопасности: <ul style="list-style-type: none"> <li>- Неделя «Внимание - дети!»</li> <li>- Неделя пожарной безопасности «Осторожно – огонь!»</li> </ul> </li> <li>✓ Конкурсно-игровая программа для первоклассников «Посвящение в пешеходы»</li> <li>✓ Муниципальный конкурс творческих работ «Дети выбирают безопасность!» для учащихся 1-6-х классов</li> </ul>
октябрь	<ul style="list-style-type: none"> <li>✓ Профилактические мероприятия «Внимание – дети!»</li> <li>✓ Мероприятия посвященные Дню пионерии: <ul style="list-style-type: none"> <li>- Презентация первичных детских объединений ДОО «Содружество»;</li> <li>- Предвыборные кампании ДОО;</li> <li>- Круглый стол «Школа лидера».</li> </ul> </li> <li>✓ Муниципальный этап XVI Республиканской акции «Живая вода Башкортостана»</li> </ul>
ноябрь	<ul style="list-style-type: none"> <li>✓ Открытый конкурс «ГОЛОС. ДЕТИ. УЧАЛЫ» (отборочный тур)</li> <li>✓ Открытый конкурс «VIVAT, УЧАЛЫ!» (отборочный тур)</li> <li>✓ Мероприятия в рамках Всемирного дня памяти жертв ДТП: <ul style="list-style-type: none"> <li>- пропагандистские акции «Пешеход, на переход!», «Зебра», «Вежливый водитель»;</li> <li>- целевые акции совместно в редакциями СМИ, общественными организациями, заинтересованными ведомствами;</li> <li>- тематические линейки и уроки, конкурсы рисунков.</li> </ul> </li> <li>✓ Муниципальный этап Республиканского конкурса рисунков «Пассажир и автокресло дружат» среди ЮИД-учащихся 1-4-х классов общеобразовательных организаций</li> <li>✓ Муниципальный заочный конкурс «Заповедные острова»</li> </ul>



	<ul style="list-style-type: none"> <li>✓ Муниципальный фотоконкурс юных любителей природы «Башкортостан мой заповедный» среди учащихся общеобразовательных организаций МР Учалинский район РБ</li> </ul>
декабрь	<ul style="list-style-type: none"> <li>✓ Муниципальный конкурс «Новогодняя игрушка»</li> <li>✓ Открытый конкурс «ГОЛОС. ДЕТИ. УЧАЛЫ» (полуфинал)</li> <li>✓ Муниципальная экологическая игра для обучающихся 5-х классов «Водоемы и их обитатели»</li> <li>✓ Муниципальная экологическая акция «Кормушка» среди обучающихся 5-10-х классов</li> <li>✓ Муниципальный заочный конкурс «Заповедные острова» среди обучающихся 7-8-х классов общеобразовательных организаций</li> <li>✓ Муниципальный этап XVI Республиканской акции «Живая вода Башкортостана»</li> <li>✓ Открытие елок на дворовых площадках</li> <li>✓ Проведение новогодних праздников для обучающихся МАУ ДО «Дворец творчества» МР Учалинский район РБ, предприятий и организаций</li> <li>✓ Открытие городской елки</li> </ul>
январь	<ul style="list-style-type: none"> <li>✓ Муниципальный конкурс вокальных ансамблей</li> <li>✓ Финал открытого конкурса «ГОЛОС. ДЕТИ. УЧАЛЫ»</li> <li>✓ Открытый муниципальный конкурс «VIVAT, УЧАЛЫ!» (финал)</li> <li>✓ Муниципальная экологическая игра «Эрудит» для призеров заочного конкурса «Заповедные острова»</li> </ul>
февраль	<ul style="list-style-type: none"> <li>✓ Фотовыставка «Башкортостан мой заповедный»</li> <li>✓ Муниципальный этап Республиканского конкурса «Только смелым покоряется огонь!»</li> <li>✓ Муниципальный этап Республиканского конкурса «Только смелым покоряется огонь!»</li> <li>✓ Детский турнир по стрельбе из традиционного лука, посвященный великому просветителю Зайнулле-ишану Расулеву, 100 юбилею Духовного управления мусульман Республики Башкортостан</li> </ul>
март	<ul style="list-style-type: none"> <li>✓ Муниципальный заочный конкурс, посвященный Международному Дню леса</li> <li>✓ Муниципальный конкурс экологических рисунков в рамках международной акции «Марш парков» среди учащихся 5-10-х классов образовательных организаций</li> <li>✓ Муниципальный конкурс «Лесная дуплянка»</li> <li>✓ Муниципальная выставка декоративно-прикладного и технического творчества</li> <li>✓ Муниципальный слет юных лесоводов и экологов</li> </ul>

Содержание культурно-массовых мероприятий было направлено на самореализацию обучающихся, развитие творческих способностей, формирование общечеловеческих ценностей. Большая часть запланированных мероприятий проводилась в сотрудничестве с учреждениями культуры и образовательными учреждениями.

### 7. Кадровое обеспечение образовательной деятельности

Педагогический состав МАУ ДО «Дворец творчества» МР Учалинский район РБ - это сплоченный коллектив единомышленников, имеющий реальный потенциал для осуществления образовательного процесса на достаточно высоком уровне и существенный опыт работы в системе дополнительного образования детей.

Всего в Учреждении работают 130 сотрудников, из которых 79 – педагогические работники.

#### Состав и квалификация педагогических работников

Квалификация	Штатные	Совместители	Всего	% к общему числу педагогических работников		
				штат	совм	всего
Общая численность педагогов	56	13	69	81,2	18,8	100
Имеют квалификационные категории:						
- всего	28	8	36	40,6	11,6	52,2
- высшую	17	5	22	24,6	7,2	31,9
- первую	11	3	14	15,9	4,3	20,3
Не имеют квалификационной категории	28	5	33	40,6	7,2	47,8

#### Характеристика кадров по образовательному уровню

Образование	Количество	% к общему числу педагогических работников
<u>Высшее</u>	<u>50</u>	<u>72,4</u>
из них: высшее педагогическое	35	50,7
из них: высшее непедагогическое	15	21,7
<u>Среднее специальное</u>	<u>16</u>	<u>23,2</u>
из них: педагогическое	6	8,7
из них: непедагогическое	10	14,5
<u>Среднее общее</u>	<u>3</u>	<u>4,4</u>
из них обучается в ВУЗе, ССУЗе	3	4,4

### Характеристика кадров по педагогическому стажу

Педагогический стаж	Количество	% к общему числу педагогических работников
до 2-х лет	6	8,7
от 2-х до 5-ти лет	5	7,2
от 5-ти до 10-ти лет	14	20,3
от 10-ти до 20-ти лет	10	14,5
свыше 20 лет	34	49,3

### Характеристика педагогических кадров по возрастному признаку

Возраст	Количество	% к общему числу педагогических работников
младше 25 лет	3	4,3
от 25 до 35 лет	26	37,7
старше 35 лет	40	58,0

Ежегодно педагогические работники МАУ ДО «Дворец творчества» МР Учалинский район РБ повышают свой квалификационный уровень. В 2016/2017 учебном году было подано 8 заявлений в аттестационную комиссию Республики Башкортостан. Аттестующиеся были ознакомлены с Положением об аттестации педагогических работников, утвержденным приказом Министерства образования и науки Российской Федерации от 07 апреля 2014 года №276 (зарегистрирован в Минюсте РФ 23 мая 2014 года, регистрационный номер 32408) «Об утверждении Порядка проведения аттестации педагогических работников организаций, осуществляющих образовательную деятельность».

Для аттестующихся педагогов были организованы консультации по вопросам форм, процедуры проведения аттестации и работы с аттестационными материалами. Таким образом в 2016/2017 учебном году 4 педагога дополнительного образования аттестовались на высшую категорию, 3 педагога – на первую квалификационную категорию, 1 педагог отозвал заявление.

№ п/п	Фамилия, имя, отчество	Должность	Категория
1.	Биккужина Аймара Адиповна	педагог дополнительного образования	высшая
2.	Лукманов Ринат Уранович	педагог дополнительного образования	высшая
3.	Ракуть Гюзель Рифовна	педагог дополнительного образования	высшая
4.	Муратаева Нафиса Габдрахмановна	педагог дополнительного образования	высшая
5.	Ковригина Мария Павловна	педагог дополнительного образования	первая

6.	Рябцева Ниля Аслямовна	педагог дополнительного образования	первая
7.	Халилова Алия Айдаровна	педагог дополнительного образования	первая

### Количество педагогов, аттестованных в 2015/2016 учебном году

Высшая квалификационная категория		Первая квалификационная категория		Не аттестованы	
Количество человек	% к общему числу педагогических работников	Количество человек	% к общему числу педагогических работников	Количество человек	% к общему числу педагогических работников
4	5,8	3	4,3	1	1,4

### 8. Методическое обеспечение образовательного процесса

В соответствии с Уставом методическая деятельность в Учреждении направлена на совершенствование образовательного процесса, программ, форм и методов деятельности объединений, мастерства педагогических работников.

Методическая работа в МАУ ДО «Дворец творчества» МР Учалинский район РБ – это систематическая коллективная и индивидуальная деятельность педагогических работников по повышению своей научно-теоретической, методической подготовки и профессионального мастерства. Основная цель методической работы Учреждения – создание условий, способствующих повышению качества воспитательно-образовательного процесса и профессионального мастерства педагогов и тренеров-преподавателей.

В МАУ ДО «Дворец творчества» МР Учалинский район РБ методическая работа осуществляется по следующим направлениям:

- аналитическое, которое включает в себя мониторинг профессиональных и информационных потребностей, изучение и анализ состояния и результатов методической работы в Учреждении, определение направлений ее совершенствования;
- информационное – информирование педагогических работников о новых направлениях в развитии образования и др.;
- организационно-методическое - обеспечение комплектования фонда учебно-методических материалов для Учреждения, взаимодействие с другими образовательными учреждениями, отделом образования, информационно-методическим центром, подготовка и проведение мероприятий различного уровня, поддержка педагогов и учащихся в конкурсах;
- консультационное – организация консультационной работы для педагогов дополнительного образования и педагогических работников образовательных учреждений;
- планирование и организация работы по повышению квалификации педагогических и административных работников.

Задачи методической службы выявляются на основе выявления проблем в деятельности педагогов и всего коллектива в целом путем:

- собеседований педагогов с администрацией (например, по вопросу учебно-воспитательного процесса);
- посещения администрацией занятий, мастер-классов, мероприятий и их обязательного анализа;
- контроля администрацией за прохождение программы через анализ журналов, посещение занятий, собеседование;
- посещение итоговых занятий, просмотров спектаклей и концертов с последующим обсуждением, и др.

Традиционно велась организационно-методическая работа по всем направленностям образовательной деятельности: разработка положений, методических материалов и рекомендаций по организации и проведению массовых мероприятий, открытые занятия.

### **9. Материально-техническое обеспечение образовательной деятельности**

МАУ ДО «Дворец творчества» МР Учалинский район РБ расположен в отдельном трехэтажном здании и занимает полностью второй и третий этажи и частично первый (на первом этаже расположено также МАУ ДО Детская художественная школа МР Учалинский район РБ). Кроме основного здания имеется помещение на первом этаже жилого многоквартирного дома, и здание, расположенное в сельском поселении Уральский сельсовет (с. Уральск). Общая площадь всех помещений 7 710 м<sup>2</sup>.

Для организации образовательного процесса в Учреждении функционируют 22 учебных кабинета общей площадью 1 032 м<sup>2</sup>. Кабинеты оснащены столами, стульями, шкафами.

Имеются:

- ✓ актовый зал на 235 посадочных мест, оснащенный усилительной аппаратурой, софитами;
- ✓ 2 тренажерных зала, оборудованных тренажерами;
- ✓ бассейн (2 чаши – большая и малая);
- ✓ зал для занятий единоборствами;
- ✓ компьютерный класс, оснащенный компьютерами в количестве 7 штук;
- ✓ кабинет директора, оснащенный компьютером;
- ✓ методический кабинет, оснащенный двумя компьютерами, двумя ноутбуками;
- ✓ кабинет заместителя директора по административно-хозяйственной части, оснащенный компьютером;
- ✓ костюмерная;
- ✓ 8 санузлов, 2 душевые;
- ✓ гардероб;
- ✓ подсобные помещения;
- ✓ помещение, оборудованное как «Живой уголок».

В МАУ ДО «Дворец творчества» МР Учалинский район РБ централизованное водо- и теплоснабжение.

Для решения образовательных задач МАУ ДО «Дворец творчества» МР Учалинский район РБ обладает неплохой учебно-материальной базой, комплексом

помещений, ТСО, пособий. Постоянно происходит пополнение методического, информационно-познавательного материала.

Материально-техническая база Учреждения постоянно совершенствуется. В течение года приобретены компьютеры и другая оргтехника, проведен текущий ремонт помещений.

Материально-техническая оснащенность образовательного процесс позволяет организовать обучение по всем дополнительным общеразвивающим программам.

**Показатели  
деятельности организации дополнительного образования,  
подлежащей самообследованию**

<i>№п/п</i>	<i>Показатели</i>	<i>Количество</i>	<i>Единица измерения</i>
1.	Образовательная деятельность		
1.1	Общая численность учащихся, в том числе:	5 214	человек
1.1.1	Детей дошкольного возраста (3 - 7 лет)	240	человек
1.1.2	Детей младшего школьного возраста (7 - 11 лет)	1 610	человек
1.1.3	Детей среднего школьного возраста (11 - 15 лет)	2 695	человек
1.1.4	Детей старшего школьного возраста (15 - 17 лет)	669	человек
1.2	Численность учащихся, обучающихся по образовательным программам по договорам об оказании платных образовательных услуг	111	человек
1.3	Численность/удельный вес численности учащихся, занимающихся в 2-х и более объединениях (кружках, секциях, клубах), в общей численности учащихся	626/12,0	человек/%
1.4	Численность/удельный вес численности учащихся с применением дистанционных образовательных технологий, электронного обучения, в общей численности учащихся	0/0	человек/%
1.5	Численность/удельный вес численности учащихся по образовательным программам для детей с выдающимися способностями, в	0/0	человек/%

	общей численности учащихся	60/1,2	человек/%
1.6	Численность/удельный вес численности учащихся по образовательным программам, направленным на работу с детьми с особыми потребностями в образовании, в общей численности учащихся, в том числе:	0/0	человек/%
1.6.1	Учащиеся с ограниченными возможностями здоровья	0/0	человек/%
1.6.2	Дети-сироты, дети, оставшиеся без попечения родителей	0/0	человек/%
1.6.3	Дети-мигранты	0/0	человек/%
1.6.4	Дети, попавшие в трудную жизненную ситуацию	26/0,5	человек/%
1.7	Численность/удельный вес численности учащихся, занимающихся учебно-исследовательской, проектной деятельностью, в общей численности учащихся	98/1,9	человек/%
1.8	Численность/удельный вес численности учащихся, принявших участие в массовых мероприятиях (конкурсы, соревнования, фестивали, конференции), в общей численности учащихся, в том числе:	813/15,6	человек/%
1.8.1	На муниципальном уровне	493/9,5	человек/%
1.8.2	На региональном уровне	97/1,9	человек/%
1.8.3	На межрегиональном уровне	117/2,2	человек/%
1.8.4	На федеральном уровне	83/1,6	человек/%
1.8.5	На международном уровне	23/0,4	человек/%
1.9	Численность/удельный вес численности учащихся - победителей и призеров массовых мероприятий (конкурсы, соревнования, фестивали, конференции), в общей численности учащихся, в том числе:	453/8,7	человек/%
1.9.1	На муниципальном уровне	265/5,1	человек/%

1.92	На региональном уровне	60/1,2	человек/%
1.93	На межрегиональном уровне	67/1,3	человек/%
1.94	На федеральном уровне	40/0,8	человек/%
1.95	На международном уровне	21/0,4	человек/%
1.10	Численность/удельный вес численности учащихся, участвующих в образовательных и социальных проектах, в общей численности учащихся, в том числе:	0/0	человек/%
1.10.1	Муниципального уровня	0/0	человек/%
1.10.2	Регионального уровня	0/0	человек/%
1.10.3	Межрегионального уровня	0/0	человек/%
1.10.4	Федерального уровня	0/0	человек/%
1.10.5	Международного уровня	0/0	человек/%
1.11	Количество массовых мероприятий, проведенных образовательной организацией, в том числе:	43	единиц
1.11.1	На муниципальном уровне	42	единиц
1.11.2	На региональном уровне	0	единиц
1.11.3	На межрегиональном уровне	1	единиц
1.11.4	На федеральном уровне	0	единиц
1.11.5	На международном уровне	0	единиц
1.12	Общая численность педагогических работников	69	человек
1.13	Численность/удельный вес численности педагогических работников, имеющих высшее образование, в общей численности педагогических работников	50/72,5	человек/%
1.14	Численность/удельный вес численности педагогических работников, имеющих высшее образование педагогической направленности (профиля), в общей численности педагогических работников	35/50,7	человек/%



1.15	Численность/удельный вес численности педагогических работников, имеющих среднее профессиональное образование, в общей численности педагогических работников	16/21,7	человек/%
1.16	Численность/удельный вес численности педагогических работников, имеющих среднее профессиональное образование педагогической направленности (профиля), в общей численности педагогических работников	6/23,2	человек/%
1.17	Численность/удельный вес численности педагогических работников, которым по результатам аттестации присвоена квалификационная категория, в общей численности педагогических работников, в том числе:	36/52,2	человек/%
1.17.1	Высшая	22/311,9	человек/%
1.17.2	Первая	14/20,2	человек/%
1.18	Численность/удельный вес численности педагогических работников в общей численности педагогических работников, педагогический стаж работы которых составляет:	69/100	человек/%
1.18.1	До 5 лет	11/15,9	человек/%
1.18.2	Свыше 30 лет	34/49,3	человек/%
1.19	Численность/удельный вес численности педагогических работников в общей численности педагогических работников в возрасте до 30 лет	3/4,3	человек/%
1.20	Численность/удельный вес численности педагогических работников в общей численности педагогических работников в возрасте от 55 лет	14/20,3	человек/%
1.21	Численность/удельный вес численности педагогических и административно-хозяйственных работников, прошедших за	КПК 46/66,7	человек/%

	последние 5 лет повышение квалификации/профессиональную переподготовку по профилю педагогической деятельности или иной осуществляемой в образовательной организации деятельности, в общей численности педагогических и административно-хозяйственных работников	проф. переподготовка 3/4,3	
1.22	Численность/удельный вес численности специалистов, обеспечивающих методическую деятельность образовательной организации, в общей численности сотрудников образовательной организации	5/7,2	человек/%
1.23	Количество публикаций, подготовленных педагогическими работниками образовательной организации:	0	
1.23.1	За 3 года	0	единиц
1.23.2	За отчетный период	0	единиц
1.24	Наличие в организации дополнительного образования системы психолого-педагогической поддержки одаренных детей, иных групп детей, требующих повышенного педагогического внимания	нет	да/нет
2.	Инфраструктура	нет	да/нет
2.1	Количество компьютеров в расчете на одного учащегося	0,2	единиц
2.2	Количество помещений для осуществления образовательной деятельности, в том числе:	27	единиц
2.2.1	Учебный класс	22	единиц
2.2.2	Лаборатория	0	единиц
2.2.3	Мастерская	1	единиц
2.2.4	Танцевальный класс	2	единиц
2.2.5	Спортивный зал	1	единиц

2.2.6	Бассейн	1	единиц
2.3	Количество помещений для организации досуговой деятельности учащихся, в том числе:	1	единиц
2.3.1	Актальный зал	1	единиц
2.3.2	Концертный зал	0	единиц
2.3.3	Игровое помещение	0	единиц
2.4	Наличие загородных оздоровительных лагерей, баз отдыха	нет	да/нет
2.5	Наличие в образовательной организации системы электронного документооборота	нет	да/нет
2.6	Наличие читального зала библиотеки, в том числе:	нет	да/нет
2.6.1	С обеспечением возможности работы на стационарных компьютерах или использования переносных компьютеров	нет	да/нет
2.6.2	С медиатекой	нет	да/нет
2.6.3	Оснащенного средствами сканирования и распознавания текстов	нет	да/нет
2.6.4	С выходом в Интернет с компьютеров, расположенных в помещении библиотеки	нет	да/нет
2.6.5	С контролируемой распечаткой бумажных материалов	нет	да/нет
2.7	Численность/удельный вес численности учащихся, которым обеспечена возможность пользоваться широкополосным Интернетом (не менее 2 Мб/с), в общей численности учащихся	47/0,9	человек/%