

муниципальное казенное учреждение отдел образования  
муниципального района Учалинский район Республики Башкортостан  
(МКУ отдел образования МР Учалинский район РБ)

муниципальное автономное учреждение дополнительного образования  
«Дворец творчества» муниципального района Учалинский район  
Республики Башкортостан  
(МАУ ДО «Дворец творчества» МР Учалинский район РБ)

Рассмотрено на заседании  
Педагогического совета  
МАУ ДО «Дворец творчества»  
МР Учалинский район РБ  
(Протокол от 15 апреля 2020 г. №5)



УТВЕРЖДАЮ

Директор МАУ ДО «Дворец творчества»  
МР Учалинский район РБ

Н.Х. Ирмикимов

Приказ от «16» 04 2020 г. № 86

## ОТЧЕТ

### о результатах самообследования

муниципального автономного учреждения дополнительного  
образования «Дворец творчества» муниципального района  
Учалинский район Республики Башкортостан  
за 2019 год

г. Учалы, 2020

муниципальное казенное учреждение отдел образования муниципального района Учалинский район Республики Башкортостан
Входящий № 01-16/241
«16» 04 2020 г.

## **I. Аналитическая часть**

В соответствии со статьями 28, 29 Федерального закона от 29 декабря 2012 года №273-ФЗ «Об образовании в Российской Федерации», Постановлением Правительства Российской Федерации от 10 июля 2013 года №582 «Об утверждении Правил размещения на официальном сайте образовательной организации в информационно-коммуникационной сети «Интернет» и обновления информации об образовательной организации» (с изменениями и дополнениями от 20 октября 2015 г., 17 мая, 7 августа 2017 г., 29 ноября 2018 г., 21 марта 2019 г.), Приказом Министерства образования и науки Российской Федерации от 14 июня 2013 года №462 «Об утверждении Порядка проведения самообследования образовательной организацией», Приказом Министерства образования и науки Российской Федерации от 10 декабря 2013 года №1324 «Об утверждении показателей деятельности образовательной организации, подлежащей самообследованию», было проведено самообследование муниципального автономного учреждения дополнительного образования «Дворец творчества» муниципального района Учалинский район Республики Башкортостан, обобщенные результаты которого представлены в данном отчете.

**Целями проведения самообследования** являются обеспечение информационной открытости и доступности, информирование профессионального сообщества и родителей (законных представителей) об образовательных услугах, результатах деятельности образовательной организации и достижении определенных показателей, а также подготовка отчета о результатах самообследования. Отчет составлен по состоянию на 31 декабря 2019 года. Самообследование проводится в форме анализа.

В Федеральном законе «Об образовании в Российской Федерации» сказано, что дополнительное образование детей и взрослых направлено на формирование и развитие творческих способностей детей и взрослых, удовлетворение их индивидуальных потребностей в интеллектуальном, нравственном, физическом самосовершенствовании, а также организацию их свободного времени.

Дополнительное образование детей обеспечивает их адаптацию к жизни в обществе, профессиональную ориентацию, а также выявление и поддержку талантливых детей.

Ребенок приходит в учреждение дополнительного образования сам, добровольно, в свое свободное время от основных занятий в школе, выбирает интересующий его предмет и понравившегося педагога, поэтому задача педагога – не «давать» материал, а пробудить интерес, раскрыть возможности каждого, организовать совместную познавательную, творческую деятельность каждого обучающегося.

## **1. Общие сведения об образовательном учреждении**

1.1. *Полное наименование образовательного учреждения в соответствии с Уставом:* муниципальное автономное учреждение дополнительного образования «Дворец творчества» муниципального района Учалинский район Республики Башкортостан (далее по тексту – Учреждение).

*Сокращенное наименование:* МАУ ДО «Дворец творчества» МР Учалинский район РБ.

1.2. *Юридический адрес:* Российская Федерация, 453700, Республика Башкортостан, муниципальный район Учалинский район, городское поселение г. Учалы, ул. Горького, 1 А.

*Фактический адрес:* Российская Федерация, 453700, Республика Башкортостан, муниципальный район Учалинский район, городское поселение г. Учалы, ул. Горького, 1 А.

453700, Республика Башкортостан, муниципальный район Учалинский район, городское поселение г. Учалы, ул. К. Маркса, 11.

1.3. *Филиал:* Детский творческий центр «Иремель», созданный на основании Приказа Министерства народного образования Республики Башкортостан от 24 июля 1996 года №03-10 «Об открытии Детского творческого центра «Иремель»», Постановления главы администрации муниципального района Учалинский район Республики Башкортостан от 07 ноября 2012 года №11-2147 УД «О реорганизации муниципальных образовательных учреждений дополнительного образования детей муниципального района Учалинский район Республики Башкортостан».

*Юридический адрес филиала:* 453742, Республика Башкортостан, муниципальный район Учалинский район, сельское поселение Уральский сельсовет, село Уральск, улица Советская, 13.

*Фактический адрес филиала:* 453742, Республика Башкортостан, муниципальный район Учалинский район, сельское поселение Уральский сельсовет, село Уральск, улица Советская, 13.

1.4. *Учредитель:* администрация муниципального района Учалинский район Республики Башкортостан. МАУ ДО «Дворец творчества» МР Учалинский район РБ находится в ведомственном подчинении муниципального казенного учреждения отдел образования муниципального района Учалинский район Республики Башкортостан.

1.5. *Устав* утвержден постановлением главы администрации муниципального района Учалинский район Республики Башкортостан от 21 декабря 2015 года №12-1834 УД «О переименовании муниципального автономного образовательного учреждения дополнительного образования детей «Дом детского творчества» муниципального района Учалинский район Республики Башкортостан в муниципальное автономное учреждение дополнительного образования «Дворец творчества» муниципального района Учалинский район Республики Башкортостан и утверждении его Устава». Зарегистрирован в Межрайонной ИФНС России №39 по Республике Башкортостан 13 января 2016 года за ГРН 2160280059410.

1.6. *Свидетельство о государственной аккредитации* от 14 февраля 2007 года, регистрационный номер 1544.

1.7. *Лицензия* от 20 мая 2016 года, регистрационный номер 4317, выдана Управлением по контролю и надзору в сфере образования Республики Башкортостан. Срок действия: бессрочно.

1.8. *Телефоны*: 8(34791)6-01-71, 8(34791)6-93-00, 8(34791)6-58-80, 8(34791)6-25-38.

1.9. *Электронный адрес*: [ddt-uchaly@yandex.ru](mailto:ddt-uchaly@yandex.ru).

1.10. *Директор образовательного учреждения*: Ирмикимов Наиль Хайбуллович.

1.11. *Заместители директора образовательного учреждения*:

Норикова Тамара Султановна – заместитель директора по учебно-воспитательной работе.

Орлова Анастасия Владимировна – заместитель директора по административно-хозяйственной части.

Мужаверова Динара Раисовна – заведующий филиалом Творческий центр «Иремель», с. Уральск.

1.12. *Основные виды деятельности*: реализация дополнительных общеобразовательных, общеразвивающих программ художественной, физкультурно-спортивной, технической, естественнонаучной, социально-педагогической направленностей, организация отдыха обучающихся в каникулярное время.

В 2019 году, работая над реализацией цели: создание условий для удовлетворения образовательных потребностей и интересов детей и взрослых, не противоречащих законодательству Российской Федерации и Республики Башкортостан, осуществляемых за пределами государственных образовательных стандартов, педагогический коллектив решал следующие задачи:

- формирование общей культуры личности учащихся на основе усвоения содержания дополнительных образовательных программ, создание условий, способствующих расширенному воспроизводству знаний, развитие мотиваций личности к саморазвитию и творчеству;
- развитие творческих способностей детей и взрослых, удовлетворение их индивидуальных потребностей в интеллектуальном, нравственном и физическом совершенствовании, формирование культуры здорового и безопасного образа жизни, укрепление здоровья;
- воспитание гражданственности, трудолюбия, уважения к правам и свободам человека, любви к окружающей природе, Родине, семье, формирование здорового образа жизни;
- обеспечение адаптации к жизни в обществе;
- выявление и поддержка детей, проявивших выдающиеся способности;
- организация содержательного досуга детей и взрослых с учетом их интересов, индивидуальных и возрастных особенностей развития;
- формирование навыков творческой деятельности.
- освоение общекультурных ценностей и культурно-исторического наследия России и Башкортостана;
- использование и совершенствование методик образовательного процесса и образовательных технологий, в том числе дистанционных образовательных технологий;
- организация и проведение массовых мероприятий (концерты, праздники, выставки и т.д.);
- создание необходимых условий для совместного труда, отдыха учащихся, родителей (законных представителей);

- открытие в установленном порядке летних площадок и туристских баз;
- создание различных объединений с постоянным и (или) переменным составом учащихся (с дневным пребыванием), на своей базе, а также на базе образовательных организаций;
- реализация дополнительных образовательных программ, организация досуга и внеурочной деятельности детей в других образовательных учреждениях, по месту жительства детей и организациях по договору с ними;
- выявление детей, находящихся в социально-опасном положении, принятие мер по коррекции их поведения.

Поставленные цели и задачи решались через создание единого образовательно-воспитательного пространства, обеспечивающего развитие и формирование многогранной личности ребенка в соответствии с его склонностями, интересами и возможностями на всех уровнях деятельности Учреждения: организационно-управленческой, при организации учебно-воспитательного процесса и методической работы, при решении финансово-хозяйственных вопросов.

Взаимодействие с социальными партнерами – это одно из условий успешного развития образовательного учреждения. Одной из основных задач Учреждения является создание взаимовыгодного социального партнерства для функционирования учреждения в режиме открытого образовательного пространства, обеспечивающего полноценную реализацию интересов личности, общества, государства в воспитании подрастающего поколения.

Материально-техническая база Учреждения:

Учреждение расположено в отдельно стоящем трехэтажном нежилом здании, включающим в себя учебные кабинеты, административно-хозяйственные, служебные, бытовые и технические помещения для функционирования Учреждения. Имеются актовый зал на 190 мест, спортивный зал, бассейн (большая и малая чаши), тренажерный зал, зал единоборств, три хореографических класса.

Кроме основного здания имеются хозяйственный блок, здания филиала Творческого центра «Иремель», расположенные в с. Уральск по адресу: ул. Советская, 13 (здание Творческого центра и гараж-мастерская), помещение, расположенное на первом этаже жилого дома по адресу: ул. К. Маркса, 11, оранжерея. Общая площадь всех помещений 7 710 кв. м.

В основном здании и в помещении, расположенном по ул. К. Маркса, 11, имеется кнопка «тревожного вызова», заключены договора на обслуживание тревожной сигнализации и экстренный вызов отряда вневедомственной охраны, ведется видеонаблюдение.

Ежегодно в Учреждении проводятся необходимые работы по ремонту зданий и помещений. В 2019 году в здании произведена замена витражей при входе и с обратной стороны здания. Также обновлена входная группа. Закуплены и установлены кресла в актовый зал, заменена «одежда» сцены. В отдельных помещениях был произведен косметический ремонт.

В Учреждении созданы все условия для организации учебно-воспитательного процесса, имеются допуски и заключения на соответствие:

- правилам пожарной безопасности,
- санитарным нормам и правилам по устройству и содержанию образовательных учреждений,
- правилам техники безопасности.

Режим работы Учреждения:

Учреждение работает в условиях шестидневной рабочей недели. Режим работы работников регламентируется Правилами внутреннего трудового распорядка.

Учреждение организует работу с детьми в течение всего календарного года, включая каникулярное время.

### *Продолжительность учебного года:*

начало учебного года – 02 сентября для учебных групп второго и последующего годов обучения, 16 сентября – для учебных групп первого года обучения;

начало занятий – по мере комплектования учебных групп, но не позднее 15 сентября;

окончание учебного года – 25 мая;

продолжительность учебного года – 36 недель.

### *Регламент образовательного процесса:*

Продолжительность учебной недели – 7 дней.

Кратность занятий в неделю их продолжительность определяется дополнительной общеобразовательной общеразвивающей программой и соответствует Приложению №3 к СанПиН 2.4.4.3172-14 «Санитарно-эпидемиологические требования к устройству, содержанию и организации режима работы образовательных организаций дополнительного образования детей (утверждены Постановлением Главного государственного санитарного врача Российской Федерации от 04 июля 2014 года №41).

Продолжительность занятий в учебные дни – не более 3-х академических часов в день, в выходные и дни школьных каникул – не более 4-х академических часов в день. Каждые 45 минут организовывается перерыв длительностью не менее 10 минут.

Занятия в Учреждении начинаются не ранее 08.00 часов утра и заканчиваются не позднее 20.00 часов. Для обучающихся в возрасте 16-18 лет допускается окончание занятий в 21.00 часов.

Занятия в объединении проводятся по группам, подгруппам, индивидуально или всем составом объединения.

Занятия проводятся по расписанию, составленному в соответствии с нормами СанПиН 2.4.4.3172-14 и утвержденному директором Учреждения.

### *Общие выводы*

Деятельность Учреждения строится в соответствии с целями и задачами, поставленными перед педагогическим коллективом.

## **2. Система управления Учреждением**

Управление осуществляется на принципах единоначалия и самоуправления.

Органы управления, действующие в учреждении:

<b>Наименование органа</b>	<b>Функции</b>
Директор	Контролирует работу и обеспечивает эффективное взаимодействие структурных подразделений организации, утверждает штатное расписание, отчетные документы организации, осуществляет общее руководство Учреждением.
Наблюдательный совет	Рассматривает вопросы: - внесения изменений в Устав Учреждения; - финансово-хозяйственной деятельности; - материально-технического обеспечения.
Общее собрание трудового коллектива	Реализует право работников участвовать в управлении Учреждением, в том числе: - участвовать в разработке и принятии Устава Учреждения, коллективного договора, Правил трудового распорядка, изменений и дополнений к ним; - принимать локальные акты, которые регламентируют

	<p>деятельность Учреждения и связаны с правами и обязанностями работников;</p> <ul style="list-style-type: none"> <li>- разрешать конфликтные ситуации между работниками и администрацией Учреждения;</li> <li>- вносить предложения по корректировке плана мероприятий Учреждения, совершенствованию его работы и развитию материальной базы;</li> <li>- взаимодействовать с другими органами самоуправления учреждения по вопросам организации основной деятельности.</li> </ul>
Совет учреждения	<p>Основной целью Совета Учреждения является осуществление функции самоуправления в Учреждении, привлечение к управлению Учреждением широких слоев участников образовательных отношений, в том числе:</p> <ul style="list-style-type: none"> <li>- разработка плана развития образовательного Учреждения;</li> <li>- участие в создании оптимальных условий для организации образовательного процесса;</li> <li>- организация изучения спроса населения на образовательные услуги дополнительного образования;</li> <li>- рассмотрение и принятие локальных актов Учреждения.</li> </ul>
Педагогический совет	<p>Педагогический совет создан с целью реализации права педагогических работников на участие в управлении Учреждением, в том числе:</p> <ul style="list-style-type: none"> <li>- обсуждение вопросов, связанных с деятельностью Учреждения;</li> <li>- повышение эффективности образовательного процесса;</li> <li>- внедрение в практику достижений педагогической науки и передового педагогического опыта;</li> <li>- повышение педагогического мастерства и творческого роста педагогических работников;</li> <li>- разработка и корректировка локальных актов Учреждения;</li> <li>- обобщение, анализ и оценка результатов деятельности педагогического коллектива.</li> </ul>

### 3. Нормативное обеспечение образовательной деятельности

Организационно-правовую основу деятельности Учреждения составляют:

Конвенция о правах ребенка,

Федеральный закон от 29 декабря 2012 года №273-ФЗ «Об образовании в Российской Федерации»,

Концепция развития дополнительного образования детей (утверждена распоряжением Правительства Российской Федерации от 04 сентября 2014 года №1726-р),

Стратегия инновационного развития Российской Федерации на период до 2020 года (утверждена распоряжением Правительства Российской Федерации от 08 декабря 2011 года №2227-р),

Государственная программа Российской Федерации «Развитие образования» на 2013-2020 годы (утверждена постановлением Правительства Российской Федерации от 15 апреля 2014 года №295),

Федеральная целевая программа развития образования на 2016-2020 годы (утверждена постановлением Правительства Российской Федерации от 23 мая 2015 года №497),

Стратегия развития воспитания в Российской Федерации на период до 2025 года (утверждена распоряжением Правительства Российской Федерации от 29 мая 2015 года №996-р),

Концепция общенациональной системы выявления и развития молодых талантов,

Стратегическая инициатива «Новая модель системы дополнительного образования», одобренная Президентом Российской Федерации 27 мая 2015 года,

Приоритетный проект «Доступное дополнительное образование для детей» (утвержден Президиумом Совета при Президенте Российской Федерации по стратегическому развитию и приоритетным проектам (протокол от 30 ноября 2016 года №11)),

Закон Республики Башкортостан от 01 июля 2013 года №696-з «Об образовании в Республике Башкортостан»,

Приказ Министерства просвещения Российской Федерации от 09 ноября 2018 года №196 «Об утверждении Порядка организации и осуществления образовательной деятельности по дополнительным общеобразовательным программам»,

Постановление Главного государственного санитарного врача Российской Федерации от 04 июля 2014 года №41 г. Москва «Об утверждении СанПиН 2.4.4.3172-14 «Санитарно-эпидемиологические требования к устройству, содержанию и организации режима работы образовательных организаций дополнительного образования детей»,

Устав и другие локальные нормативные акты МАУ ДО «Дворец творчества» МР Учалинский район РБ.

В целях приведения в соответствие действующему законодательству локальных нормативных актов Учреждения ведется активная работа по разработке обновлению и утверждению локальных нормативных актов.

### ***Выводы и рекомендации по разделам 2 и 3:***

В целом структура Учреждения и система управления достаточны и эффективны для обеспечения выполнения функций Учреждения в сфере дополнительного образования в соответствии с действующим законодательством Российской Федерации и Республики Башкортостан.

Имеющаяся система взаимодействия обеспечивает жизнедеятельность всех служб Учреждения и позволяет ему успешно вести образовательную деятельность в области дополнительного образования.

Оценка системы организационно-правового обеспечения образовательной деятельности показала, что нормативно-правовая база МАУ ДО «Дворец творчества» МР Учалинский район РБ в полной степени обеспечивает регламентацию деятельности Учреждения и содержит основные нормативно-



организационные документы: Устав, локальные акты, регламентирующие отдельные стороны деятельности, учебный план, штатное расписание. Локальные акты Учреждения не противоречат Уставу, действующему законодательству, приказам вышестоящих органов.

#### **4. Организация образовательного процесса и содержание образования**

Приоритетными направлениями работы МАУ ДО «Дворец творчества» МР Учалинский район РБ в 2019 году являлись:

1. Обновление банка данных образовательных программ и учебно-методических комплексов нового поколения.
2. Обобщение опыта работы по использованию новых образовательных технологий и принципов организации учебного процесса, обеспечивающих эффективную реализацию компетентностной модели выпускника.
3. Обобщение опыта работы по реализации модели компетентностного подхода в педагогическом процессе, мониторинг продвижения ребёнка в образовательном пространстве.
4. Реализация модели воспитательной системы, организация воспитательных мероприятий, поддержка общественной активности детей и педагогов.
5. Реализация программ по работе с определенными группами детей: одарённые дети, дети «группы риска», дети с ОВЗ.
6. Формирование здоровьесберегающей образовательной среды, обеспечивающей сохранение психосоматического здоровья, духовно-нравственное развитие обучающихся, внедрение в практику педагогов здоровьесберегающих технологий.
7. Совершенствование системы повышения квалификации специалистов дополнительного образования, участие в работе краткосрочных и долгосрочных курсов повышения квалификации на межрегиональном, областном, городском, учрежденческом уровнях, на уровне методических объединений, творческих групп.
8. Координация работы по подготовке, редактированию, изданию методической продукции. Развитие издательской деятельности Учреждения.
9. Внедрение действенной системы обобщения и распространения передового педагогического опыта в объединениях МАУ ДО «Дворец творчества» МР Учалинский район РБ (творческие гостиные, мастер-классы, конкурс «Педагог года», конкурс методических разработок, стажёрские площадки т.д.).
10. Создание нормативно-правовой базы развития учреждения, регламентирующей основные направления деятельности в соответствии с реализацией программы развития на 2017-2019 годы.

#### **5. Оценка программного обеспечения образовательной деятельности**

Основным видом деятельности Учреждения является реализация дополнительных общеобразовательных общеразвивающих программ.

В 2018/2019 году образовательная деятельность осуществлялась по 93 дополнительным общеобразовательным общеразвивающим программам (далее – программы) пяти направленностей: художественной, физкультурно-спортивной, технической, естественнонаучной, социально-педагогической. В 2019/2020 учебном

году в Учреждении реализуются 83 дополнительные общеобразовательные общеразвивающие программы.

Программы приняты к реализации решением Педагогического совета и утверждены директором Учреждения.

#### Художественно-эстетическая направленность.

Программы художественно-эстетической направленности проектируются для детей разных возрастных категорий: учащихся дошкольного, младшего, среднего и старшего школьного возраста. Программы ориентированы на развитие общей и эстетической культуры обучающихся, художественных способностей в избранных видах искусства. Художественные программы, в зависимости от познавательных потребностей и способностей детей, имеют общекультурную или углублённую направленность; служат средством организации свободного времени, формируют процесс творческого самовыражения и общения детей и подростков.

Программы по вокальному искусству предусматривают музыкальное образование учащимися всех возрастов на начальном уровне, их творческое и эмоциональное развитие. Базовым компонентом программ является: формирование певческих и исполнительских умений и навыков.

Программы декоративно-прикладного искусства включают в себя занятия по специальным художественным дисциплинам (конструирование и моделирование одежды, лепка, мягкая игрушка, плетение из бисера и др.). Формируют у детей практические умения и навыки по технике выполнения различных изделий, прививают любовь к прикладному искусству, развивают воображение, фантазию, художественный вкус, изобретательность, творческую активность. Дети приобретают знания об истории прикладного творчества разных народов и родного края. Программы носят разноуровневый характер и предусматривают как развитие элементарных пользовательских навыков владения приборами и инструментами, применяемыми в декоративно-прикладном творчестве, так и развитие умений создавать оригинальные произведения прикладного творчества. Большое внимание придаётся самостоятельному изготовлению декоративных изделий, формированию и развитию на этой основе индивидуального художественного вкуса и индивидуального самовыражения творческих способностей учащихся.

Программы предусматривают обширную выставочную, конкурсную деятельность детей, посещение выставок.

#### Физкультурно-спортивная направленность

Программы по различным видам спорта решают следующие задачи:

- привлечение максимального возможного числа детей и подростков к систематическим занятиям спортом;
- содействие гармоническому развитию и укреплению здоровья детей;
- утверждение здорового образа жизни;
- повышение уровня физической подготовленности и спортивных результатов обучающихся с учётом их индивидуальных особенностей;
- профилактика здорового образа жизни;
- воспитание волевых, силовых качеств личности, способствующих повышению уровня социальной активности молодых людей.

Образовательная деятельность по программам основана на использовании здоровьесберегающих технологий, способствующих сохранению и укреплению здоровья обучающихся.

Базовыми компонентами программ являются:

1. Теоретические знания:

- основы анатомии и физиологии, правила общей гигиены;
- основы техники безопасности;
- правила судейства.

2. Практические занятия:

- общая и специальная физическая подготовка;
- тактика и техника осваиваемого вида спорта;
- подготовка к соревнованиям обучающихся;
- участие в соревнованиях, состязаниях, турнирах, первенствах.

#### Социально-педагогическая направленность.

Образовательные программы социально-педагогической направленности многофункциональны по целевому назначению, способствуют развитию творческих способностей, воспитанию интеллектуальной инициативы, предусматривают повышение уровня обучающихся, а также создают условия для расширения знаний в области профессиональной деятельности.

Программы данной направленности ориентированы на формирование сознательной личности, нацеленной на постоянное повышение своего культурного уровня, формирование мнения по важнейшим проблемам общества и человеческим отношениям, развитие самосознания и самовоспитания.

#### Программы естественнонаучной направленности

Программы естественнонаучной направленности ориентированы на становление у обучающихся научного мировоззрения, освоение методов познания мира. Занятия учащихся в объединениях естественнонаучной направленности способствуют развитию познавательной активности, углублению знаний, совершенствованию навыков по математике, физике, биологии, химии, информатике, экологии, географии; формированию у обучающихся интереса к научно-исследовательской деятельности.

Естественнонаучная направленность включает программы, предметно связанные с изучением общеобразовательных программ. Программы по экологии и биологии являются самыми популярными. Детям предлагаются многие прикладные программы (например, охрана природы, растениеводство, агробиология, мониторинг окружающей среды и др.). Все программы естественнонаучной направленности предлагают широкий спектр тем для проектной и учебно-исследовательской деятельности, дающий возможность проявить себя в интересующей области: ставить цель работы, искать пути ее достижения, добиваться результата, анализировать, делать выводы, представлять свою работу на мероприятиях различного уровня. Работая над проектом или исследованием, дети используют свои знания для решения прикладных задач, что повышает их мотивацию к учебе в школе и влияет на профессиональный выбор в будущем.

Программы эколого-биологического профиля обычно включают в себя не только теоретические занятия, но и блок выездных практических занятий на местности, экскурсий или экспедиций в каникулярное время, во время которых ребятам предоставляется возможность изучения и охраны растительного и животного мира. На лабораторных занятиях предусмотрено использование комплексов с растениями и животными («уголков живой природы», оранжерей и т.д.), благодаря которым дети учатся уходу, содержанию и заботе о живой природе, а также наблюдению за животными для проведения исследовательских работ. Широко используются разнообразные технические средства, фонды музеев образовательных организаций, технопарки.

К одной из основных целей естественнонаучных программ относится формирование у детей научной картины мира, а также освоение ими современных технологий и методов познания окружающей среды. Ключевое значение имеет обучение ребят навыкам экспериментальной работы.

#### Программы технической направленности

Дополнительные образовательные программы технической направленности ориентированы на развитие интереса детей к инженерно-техническим и информационным технологиям, научно-исследовательской и конструкторской деятельности. Обучение по программам технической направленности способствует развитию технических и творческих способностей, формированию логического мышления, умения анализировать и конструировать. Занятия в объединениях данной направленности также дают возможность углубленного изучения таких предметов как физика, математика и информатика.

Уникальный состав учебно-лабораторного оборудования для реализации программ технической направленности, отражающий тенденции развития современных инженерно-конструкторских и IT-технологий, позволяет проводить с обучающимися проектно-исследовательскую деятельность и повышать их технологическую грамотность в области инженерных профессий.

Обучение по программам технической направленности – один из шагов в профессиональное будущее. Оно предоставляет детям новые возможности профессиональной ориентации и первых профессиональных проб инженерно-технологического и IT-образования, адаптированного к современному уровню развития науки и техники.

Программы предусматривают развитие у обучающихся интереса к науке и технике, содействие их профессиональному самоопределению, навыков исследовательской деятельности освоение навыков работы с современными информационно – технологическими пакетами программ.

В 2018/2019 учебном году на базе Учреждения был создан детский технопарк «Кванториум». В составе «Кванториума» четыре квантума: «Робоквантум», «Айти квантум», «Космоквантум» и «Хай тек цех». Для всех квантумов было приобретено современное оборудование и учебная мебель: ноутбуки с соответствующим программным обеспечением, конструкторы Lego Mind Storms, конструкторы на платформе Arduino, станки с числовым программным управлением, 3D-принтеры, сканеры, плоттеры, оборудование для занятий электромоделированием, интерактивные доски и мультимедийное оборудование, модели самолетов,

квадрокоптеры, очки виртуальной реальности, учебные столы, стулья, шкафы, шкафы для ноутбуков с возможностью зарядки, расходные материалы.

Программы детских объединений «Айти-квантума» включают в себя программирование, веб-программирование, применение информационных технологий, изучение редакторов видеоизображений и звуковых записей, представление об ответственности в сфере информационной безопасности.

Образовательной программой «Робоквантума» предусмотрено изучение основ робототехники на базе конструкторов Lego Mindstorms, изучение электроники на базе электронных конструкторов, микроконтроллеров Ардуино, макетных плат, электротехники, радиотехники, электроники

Программа «Космоквантума» предполагает изучение физико-математических основ космонавтики, изучение космических тел и особенностей формирования и развития планет и астрономических явлений.

Данные направления продиктованы природно-ресурсным потенциалом района, а также спецификой предприятий, что позволяет осуществлять процесс раннего формирования образовательной и профессиональной траектории ребенка, основанной на кадровой потребности района. Ведется работа по интеграции дополнительных общеобразовательных программ технической и инженерной направленности, реализуемых в технопарке, с программами средних профессиональных и высших образовательных организаций технической направленности.

Базовым форматом образовательного процесса является проектная деятельность, погружение в инженерную среду, мастер-классы, воркшопы, решение простых и углубленных инженерных кейсов, соревновательные проекты, посещение крупных высокотехнологичных предприятий. Программы технической направленности реализуются специалистами Учреждения, а также специалистами организаций - партнеров в рамках сетевых программ

### *Характеристика программ*

*Таблица 1*

<i>№</i>	<i>Направленность</i>	<i>Число программ</i>		<i>% от общего числа программ</i>	
		<i>2018/2019 учебный год</i>	<i>2019/2020 учебный год</i>	<i>2018/2019 учебный год</i>	<i>2019/2020 учебный год</i>
1.	Художественная	44	42	47,3	50,6
2.	Физкультурно-спортивная	22	19	23,7	22,9
3.	Техническая	8	13	8,6	15,7
4.	Естественнонаучная	14	6	15,1	3,6
5.	Социально-педагогическая	5	3	5,3	7,2
<b>Итого:</b>		<b>93</b>	<b>83</b>	<b>100,0</b>	<b>100,0</b>

Диаграмма 1

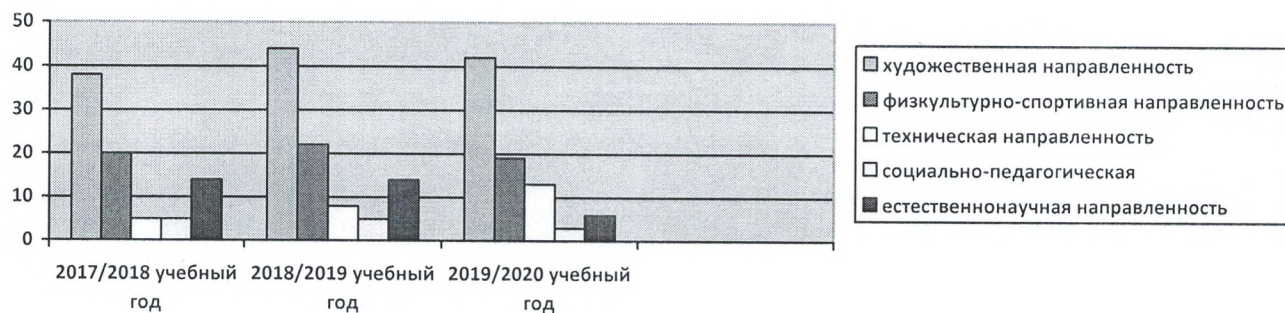

Все программы являются модифицированными.

По срокам реализации: 1 год – 40 программ (48,2%), 2 года – 16 программ (19,3%), 3 года – 22 программы (26,5%), 4 года – 4 программы (4,8%), 5 лет – 1 программа (1,2%). По форме обучения: очные – 83 программы (100%).

### Характеристика дополнительных общеобразовательных общеразвивающих программ по срокам реализации

Диаграмма 2

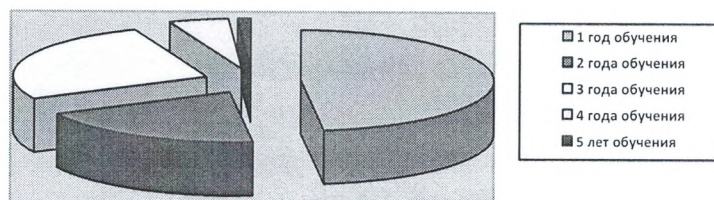

Программы краткосрочного освоения (от 1 до 2 лет), как правило, носят ознакомительный характер; программы, реализуемые от 3 и более лет, предполагают углублённое освоение программного материала и включают организацию допрофессиональной подготовки обучающихся.

Широкий спектр образовательных программ позволяет создать условия для свободного выбора обучающимися различных форм дополнительного образования, способствующих творческому самоопределению ребенка в соответствии с его возрастными особенностями, интересами, потребностями. В образовательную программу может войти каждый обучающийся на любом этапе ее прохождения. Ребенок может выйти из программы, если у него изменились интересы.

Основные организационные формы освоения образовательных программ:

- учебные группы по годам обучения;
- индивидуальные занятия.

Системность оценки освоения учащимися образовательных программ:

- фиксация результатов выполнения программ (посещение открытых занятий, контроль количественного состава учащихся);
- форма или методика оценки усвоения программ (оценивается в процессе выставок, концертных программ, участия в мероприятиях муниципального и регионального уровней).

В результате анализа программно-методического обеспечения были сделаны следующие выводы:

- педагоги четко проектируют цели и задачи образовательного процесса;
- внедряется система инновационной оценки «Портфолио» педагога и учащегося;
- методистами ведется целенаправленная работа по освоению педагогами современных образовательных технологий и внедрению их в воспитательно-образовательный процесс с целью повышения качества образовательного процесса.

К положительным аспектам программ следует отнести следующее:

- многообразие содержательных аспектов деятельности (теоретический, практический, исследовательский, игровой и др.);
- разнообразие форм организации образовательного процесса (экскурсии, конкурсы, поездки, мастер-классы, презентации и др.);
- индивидуальный и дифференцированный подход к детям;
- многообразие форм подведения итогов реализации образовательных программ (выставки, фестивали, соревнования, конференции, концерты и т.д.).

#### ***Выводы по разделу 5:***

Реализуемые программы соответствуют Порядку организации и осуществления образовательной деятельности по дополнительным общеобразовательным программам, Уставу Учреждения и Лицензии на осуществление образовательной деятельности. Структура и содержание всех программ соответствуют примерным требованиям к программам дополнительного образования детей (Письмо Министерства образования и науки Российской Федерации от 11 декабря 2006 года №06-1844).

Педагоги дополнительного образования, реализующие программы, используют современные образовательные технологии, которые обеспечивают личностное развитие обучающихся за счет творческой и продуктивной деятельности в образовательном процессе.

В течение последнего времени педагоги Учреждения работают над проблемой модернизации дополнительных образовательных программ в соответствии с требованиями современного дополнительного образования.

В течение года ведется работа по обновлению, корректировке и написанию образовательных программ. Большинство этих программ имеют срок реализации от 1-го до 3-х лет и рассчитаны на младший и средний школьный возраст.

Больше всего программ реализуется по художественной направленности, на втором месте стоит физкультурно-спортивная направленность. В полтора раза выросло количество дополнительных общеобразовательных общеразвивающих программ технической направленности. К сожалению, с каждым учебным годом становится все меньше программ социально-педагогической направленности.

Снижение количества дополнительных общеобразовательных общеразвивающих программ в 2019/2020 учебном году (-10) связано со снижением количества педагогов-совместителей, работающих на базах общеобразовательных организаций.

## Используемые методы и технологии обучения

Таблица 2

Технологии, методы обучения и воспитания	Обоснование выбора данного метода	Достижимые результаты
Проектная исследовательская деятельность (исследовательские, поисковые методы)	Проектная деятельность в учреждении дополнительного образования – эффективный способ развивающего обучения, мощная инновационная технология	Работа по данной методике дает возможность развивать индивидуальные творческие способности обучающихся, более осознанно подходить к профессиональному и социальному самоопределению
Технологии развивающего обучения	Дошкольный и младший школьный возраст наиболее сенситивны для развития психических процессов (внимания, мышления, восприятия, памяти, воображения)	Положительные изменения в личностном развитии детей. Включение развивающих игр в содержание образовательных программ
Игровые технологии	Игра – ведущий вид деятельности детей дошкольного возраста, наиболее доступный и результативный метод воздействия на детей младшего школьного возраста	Расширение кругозора, развитие познавательной деятельности, формирование определенных умений и навыков, необходимых в практической деятельности. Использование в практике всех педагогов дополнительного образования дидактических, ролевых, подвижных, народных игр, игр-соревнований. Развитие у детей психических процессов, любознательности
Информационно-коммуникационные технологии	Учет современных тенденций в развитии общества. Необходимость в более полной и объемной информации по интересующим вопросам	Изменение и неограниченное обогащение содержания образования, использование интегрированных курсов, доступ в Интернет.
Наглядные методы	Наглядность – качество ясности, понятности, доступности содержания, убедительности изображения. для	Использование на занятиях наглядных материалов (плакаты, рисунки), демонстрационных материалов, звукового



	Лучшего усвоения материала необходима опора на все органы чувств человека	оформления
Интегрированная система учебных занятий	Реальная возможность творческого и нестандартного подхода к содержанию, методам и формам образовательного процесса	В перспективе – проведение интегрированных учебных занятий
Методы контроля знаний, умений, навыков	Необходимость отслеживания результативности образовательного процесса	В процессе разработки находятся критерии к ЗУН, педагоги используют различные диагностические методики для оценивания результативности (опросники, тесты, анкеты и т.п.)
Проблемное обучение	Развитие творческих способностей детей путем самостоятельного поиска решений	Создание проблемных ситуаций и организация активной самостоятельной деятельности обучающихся по их разрешению, в результате чего происходит творческое овладение знаниями, умениями, навыками, развиваются творческие способности детей
Разноуровневое обучение	Необходимость учета индивидуальных особенностей детей	У педагога дополнительного образования появляется возможность помогать слабому, уделять внимание сильному, реализуется желание сильных обучающихся быстрее и глубже продвигаться в обучении. Сильные обучающиеся утверждают в своих способностях, слабые получают возможность испытывать успех, повышается уровень мотивации учения
Исследовательские технологии	Исследовательская деятельность побуждает обучающихся к	Дают возможность обучающимся самостоятельно пополнять свои знания,

	самостоятельности в обучении, развитию познавательной активности	глубоко вникать в изучаемую проблему и предполагать пути ее решения, что важно при формировании мировоззрения. Это важно для определения индивидуальной траектории развития каждого ребенка
Здоровьесберегающие технологии	Сохранение, укрепление здоровья обучающихся	Использование данных технологий позволяет равномерно во время занятия распределять различные виды деятельности, чередовать мыслительную деятельность с «физминутками», определять время подачи сложного материала, выделять время на проведение самостоятельных и практических работ, нормативно применять ТСО, что дает положительные результаты в обучении
Система инновационной оценки «Портфолио»	Необходимость отслеживания результативности достижений обучающихся	Формирование персонифицированного учета достижений обучающихся как инструмента педагогической поддержки социального самоопределения, определения траектории индивидуального развития личности

## 6. Оценка контингента обучающихся

В 2019 году дополнительное образование в МАУ ДО «Дворец творчества» МР Учалинский район РБ получали 3 969 (Три тысячи девятьсот шестьдесят девять) детей в возрасте от 4 до 18 лет.

<i>Возраст</i>	<i>Количество детей</i>
Дошкольники	605
1-4 классы	2 086
5-8 классы	1 049
9-11 классы и старше	229
<b>ВСЕГО</b>	<b>3 969</b>

*Возрастной состав обучающихся*

Таблица 3

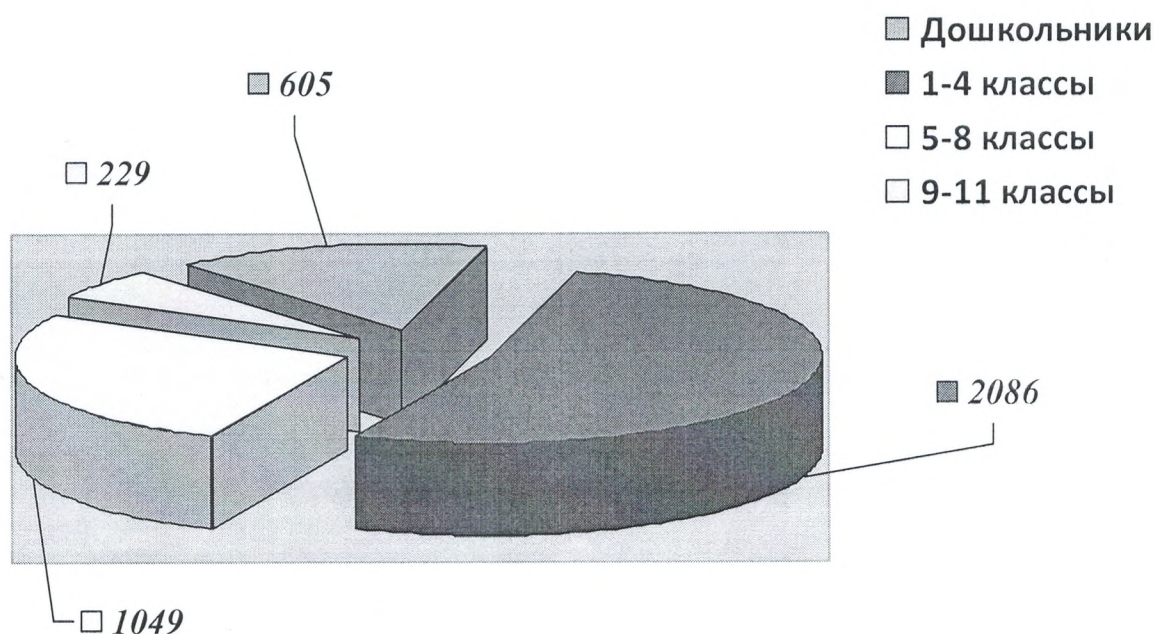

В 2019 году дети дошкольного возраста составляют 15,2 % (в 2018 году – 11,0 %) от общего числа детей, младшего школьного возраста – 52,5% (в 2018 учебном году – 54,2 %), среднего школьного возраста – 26,4% (в 2018 учебном году – 28,2 %), старшего школьного возраста – 5,9% (в 2018 учебном году – 6,6 %). Таким образом, основной контингент обучающихся МАУ ДО «Дворец творчества» МР Учалинский район РБ составляют дети и подростки в возрасте от 7 до 15 лет.

Невысокий показатель численности обучающихся 9-11 классов объясняется большой учебной нагрузкой в школах и дополнительными занятиями для подготовки к сдаче ЕГЭ. Данный процесс должен стимулировать педагогов дополнительного образования и тренеров-преподавателей к поиску новых форм работы для привлечения обучающихся старшего школьного возраста.

## Количественный состав обучающихся по направленностям

Таблица 4

Направленность	Количество обучающихся					
	Количество групп			Количество детей		
	2017/2018 учебный год	2018/2019 учебный год	2019/2020 учебный год	2017/2018 учебный год	2018/2019 учебный год	2019/2020 учебный год
Художественная	109	115	112	2 342	2 347	1 920
Техническая	19	28	31	328	387	421
Естественнонаучная	23	27	16	461	478	218
Социально-педагогическая	17	9	5	446	169	104
Физкультурно-спортивная	50	61	52	1 323	1 519	1 306
<b>ИТОГО</b>	<b>218</b>	<b>240</b>	<b>216</b>	<b>4 900</b>	<b>4 900</b>	<b>3 969</b>

Два и более объединений посещают 1 120 обучающихся.

Анализ детского контингента обучающихся по направленностям в МАУ ДО «Дворец творчества» МР Учалинский район РБ свидетельствует о стабильно высоком уровне востребованности дополнительных образовательных программ художественно-эстетической и физкультурно-спортивной направленностей.

## Социальный состав обучающихся

Таблица 5

Дети из многодетных семей		Дети из неполных семей		Дети-сироты (опекаемые)		Дети-инвалиды и дети с ОВЗ	
2018 год	2019 год	2018 год	2019 год	2018 год	2019 год	2018 год	2019 год
457	508	378	338	39	24	39	20

На основании анализа состава обучающихся в МАУ ДО «Дворец творчества» МР Учалинский район РБ определены такие направления работы педагогического коллектива, как:

- организация образовательной деятельности в соответствии с потребностями ребенка, подростка, всестороннее развитие, адаптация к жизни, труду;
- организация досуговой и воспитательной работы, развитие социально активной личности;
- социальная защита детей и подростков, чьи семьи оказались в трудных жизненных ситуациях;
- профилактическая работа по предупреждению девиантного поведения детей и подростков, создание атмосферы добра, взаимоуважения, сотрудничества педагогов, детей, подростков, родителей.

### Выводы по разделу 6:

1. Увеличилось количество детей дошкольного возраста (с 11,0% до 15,2%). В то же время уменьшилось количество детей младшего школьного возраста (с 54,2 до 52,5%), среднего школьного возраста (с 28,2% до 26,4%) и старшего школьного возраста (с 6,6% до 5,9%).

2. По сравнению с 2018/2019 учебным годом увеличилось количество мальчиков (с 45,8% до 46,7%) и, соответственно, уменьшилось количество девочек (с 54,2% до 53,3%). Анализируя гендерный состав обучающихся, можно сделать вывод, что ежегодное увеличение количества мальчиков связано с открытием детского Технопарка «Кванториум» и, соответственно, увеличением числа детских объединений технической направленности. А также стабильно высокой востребованностью детских объединений физкультурно-спортивной направленности.

3. Наибольшее количество детей отмечается в художественной направленности (48,3%), затем следует физкультурно-спортивная направленность (32,9%), техническая (10,6%), естественнонаучная (5,5%) и социально-педагогическая (2,7%) направленности.

### **7. Оценка результативности обучения**

Оценка результативности обучения по дополнительным общеразвивающим программам осуществляется на уровне образовательной организации по результатам итоговой аттестации, в соответствии с показателями результативности, критериями определения результатов, установленными в программах. Основными формами подведения результатов освоения программ являются: отчетные выставки, концерты, соревнования, зачетное занятие, контрольная работа, класс-концерт, обобщающее занятие, поход, конкурс и т.д.

Главными критериями в оценивании состояния и эффективности образовательной деятельности являются показатели уровня освоения обучающимися образовательных программ и сохранение контингента.

Полнота реализации дополнительных образовательных общеразвивающих программ в 2018/2019 учебном году составила 99 %, сохранность контингента 96,4 %. Полнота реализации программ за первое полугодие 2019/2020 учебного года по предварительным данным составляет 100%, сохранность контингента также 100%. Методы, средства и формы реализации программ соответствуют возрасту, интересам детей, социальному заказу родителей.

Итоговая аттестация обучающихся за 2018/2019 учебный год прошла в соответствии с графиком. Освоение образовательных программ обучающимися на высоком уровне составляет 65,4%, на среднем – 34,6%. Таким образом высокий и средний уровень показали 100% обучающихся.

### **8. Оценка состояния и эффективности образовательной деятельности**

Мониторинг качества подготовки обучающихся ведется по следующим показателям:

- итоги участия в выставках, конкурсах, соревнованиях различного уровня;
- уровень освоения основных компетенций обучающихся в учебной и воспитательной деятельности;
- сохранность контингента обучающихся;
- посещаемость обучающимися занятий;
- результаты итоговой аттестации и социализации обучающихся.

Рассмотрим и проанализируем результаты качества подготовки обучающихся по вышеперечисленным показателям за 2019 год.

Освоение основных компетенций обучающихся в учебной и воспитательной деятельности.

Аттестация обучающихся детских объединений представляет собой оценку качества освоения содержания конкретной образовательной программы и рассматривается педагогическим коллективом Учреждения как неотъемлемая часть образовательного процесса, позволяющая всем его участникам оценить реальную результативность их совместной творческой деятельности. аттестация обучающихся детских объединений может проводится в следующих формах: контрольное занятие, зачет, тестирование, прослушивание, защита творческих работ и проектов, выставочный просмотр, конкурс, чемпионат, турнир и др.

Цель аттестации – выявление соответствия уровня освоения обучающимися основных компетенций прогнозируемым результатам образовательной программы.

Осуществляя аттестацию обучающихся МАУ ДО «Дворец творчества» МР Учалинский район РБ как учреждение дополнительного образования реализует несколько функций:

- проверочную (оценка уровня эффективности учебной и воспитательной деятельности обучающихся на основании разработанных критериев);
- диагностическую (выявление причин того или иного отклонения достигнутых результатов от запланированных заранее);
- организационную (выявление эффективности тех или иных педагогических нововведений);
- воспитательно-мотивационную (подкрепление/неподкрепление самооценки обучающихся результатам аттестации);
- учетную (регистрация возможности получения обучающимися документов о соответствующем образовании).

В МАУ ДО «Дворец творчества» МР Учалинский район РБ предусмотрено проведение промежуточной и итоговой аттестации.

Промежуточная аттестация представляет собой оценку качества освоения обучающимися содержания программы по итогам полугодия, учебного года в соответствии с разработанными методиками освоения ключевых компетенций обучающихся в учебной и воспитательной деятельности. К промежуточной аттестации допускаются все обучающиеся, занимающиеся по дополнительным общеобразовательным программам, вне зависимости от того, насколько систематично они посещали занятия. Формы и сроки проведения промежуточной аттестации определяются в соответствии с утвержденным планом Учреждения на учебный год. Результаты промежуточной аттестации фиксируются педагогом в контрольном листе мониторинга качества реализации образовательного процесса. Анализ результативности образовательного процесса производится в конце учебного года и оформляется в виде таблиц, графиков и аналитической справки.

Итоги результативности промежуточной аттестации, отраженные в контрольных листах, являются основанием для перехода обучающихся на следующий уровень обучения и допуска к итоговой аттестации.

### Посещаемость занятий.

В течение года заместителем директора по учебно-воспитательной работе проводился мониторинг посещаемости детских объединений разных направленностей. Цель контроля – соответствие количества обучающихся, присутствующих на занятиях, количеству, заявленному в приказе о комплектовании детских объединений на учебный год и списочному составу. Анализируя посещаемость, можно также проанализировать востребованность тех или иных программ и внести соответствующие корректировки в учебный план.

Выше всего уровень посещаемости прослеживается в детских объединениях физкультурно-спортивной направленности.

### Итоговая аттестация.

Итоговая аттестация проходила в различных формах: отчетный концерт, зачет, защита проектных работ, тестирование, контрольный зачет, результаты участия в соревнованиях, экзамен, спектакль. Показателями качества подготовки выпускников является степень обученности, воспитанности, социализации и развития личности.

Об улучшении качества дополнительного образования свидетельствует и стабильно высокое количество победителей и призеров конкурсных мероприятий различных уровней.

### *Количество обучающихся, участвовавших в мероприятиях*

Таблица 6

Уровень мероприятий	Количество участников		
	2017 год	2018 год	2019 год
Общее число	1 001	1 270	923
Муниципальные	673	705	659
Республиканские	105	224	83
Межрегиональные	103	203	37
Всероссийские	52	58	82
Международные	68	80	62

### *Статистика результативности за 2019 год*

Таблица 7

	Муниципальный уровень		Республиканский уровень		Межрегиональный уровень		Всероссийский уровень		Международный уровень	
	2018	2019	2018	2019	2018	2019	2018	2019	2018	2019
<i>Победители и призеры мероприятий</i>	419	520	42	54	141	32	57	66	63	53

Анализируя участие обучающихся детских объединений в мероприятиях, следует отметить, что ряд детских объединений в 2019 году не участвовали ни в одном из мероприятий. В то же время улучшилось качество участия. В следующем учебном году следует усилить индивидуальную работу с обучающимися по выявлению талантливых детей.

## 9. Организация и проведение массовых мероприятий

МАУ ДО «Дворец творчества» МР Учалинский район РБ является центром воспитательного пространства Учалинского района, организатором и участником большинства муниципальных и городских массовых мероприятий с детьми и подростками. Ежегодно на базе Учреждения проводится большое количество мероприятий, в которых участвуют более 5 000 детей и родителей.

Цель культурно-досуговой деятельности – привлечение детей к более активной досуговой деятельности и проведение массовых мероприятий.

Культурно-досуговая и воспитательная работа направлена на решение одной из основных задач Учреждения – формирование творчески развивающейся личности ребенка через осуществление культурно-досуговой деятельности.

За отчетный период внутри Учреждения проведены следующие мероприятия:

- Мероприятия, посвященные Всемирному Дню авиации и космонавтики (апрель 2019 года);
- Мероприятия в рамках недели здоровья «Башкортостан – территория здоровья» (апрель 2019 года);
- Конкурс рисунков среди обучающихся детских объединений МАУ ДО «Дворец творчества» МР Учалинский район РБ «Как хорошо на свете без войны!»;
- Праздник для выпускников детского объединения «Малышок»;
- Отчетный концерт (май 2019 года);
- Первенство МАУ ДО «Дворец творчества» МР Учалинский район РБ по плаванию, посвященное Дню Великой Победы (май 2019 года);
- День открытых дверей (06 сентября 2019 года);
- Благотворительный концерт для Общества защиты животных (сентябрь 2019 года);
- Конкурс рисунков «Цвети, мой край родной, Башкортостан!» среди обучающихся детских объединений МАУ ДО «Дворец творчества» МР Учалинский район РБ (07-10 октября 2019 года);
- «Весёлые старты» среди команд детских объединений МАУ ДО «Дворец творчества» МР Учалинский район РБ, посвященные Дню Республики Башкортостан (09 октября 2019 года);
- Соревнования по плаванию в зачет Кубка МАУ ДО «Дворец творчества» МР Учалинский район РБ по плаванию (26 октября 2018 года);
- Акция, посвященная Всемирному Дню памяти жертв ДТП для обучающихся МАУ ДО «Дворец творчества» МР Учалинский район РБ (14 ноября 2018 года);
- Профориентационная суббота, мероприятие “PROFEST-2019” (16 ноября 2019 года);
- Конкурс чтецов, посвященный Дню матери “Дарю тебе свою любовь!” (20 ноября 2019 года);
- Выставка фотографий «Мамочка, мамулечка – хозяйюшка моя», посвященная Дню матери (25-30 ноября 2019 года);
- Новогодние утренники (декабрь 2019 года).

Проведенные за отчетный период мероприятия, акции, мастер-классы, коллективно-творческие дела были направлены на воспитание общественной



активности учащихся, развитие у подростков гражданственности, патриотизма как важнейших духовно-нравственных и социальных ценностей.

Однако, наряду с этим, следует отметить:

- Активизировалась работа педагогов дополнительного образования и тренеров-преподавателей по демонстрации своих достижений на каких-либо уровнях, практически все педагоги рассказывают о своей работе в своих группах в социальных сетях, публикуют свои методические разработки, апробированные в Учреждении, на педагогических сайтах.

- Педагогами Учреждения накоплен богатый и интересный опыт работы; необходимо распространять его всевозможными способами: обобщать и издавать, проводить семинары и мастер-классы, участвовать в конкурсах профессионального мастерства и т.п.

### Организационно-массовая работа

Согласно плану работы МАУ ДО «Дворец творчества» МР Учалинский район РБ за отчетный период были организованы и проведены муниципальные мероприятия.

Таблица 8

<i>Месяц</i>	<i>Название мероприятия</i>
январь 2019 года	<ul style="list-style-type: none"> <li>✓ Финал открытого конкурса «ГОЛОС. ДЕТИ. УЧАЛЫ»</li> <li>✓ Открытый муниципальный конкурс «ТАНЦУЙ, УЧАЛЫ!» (финал)</li> </ul>
февраль 2019 года	<ul style="list-style-type: none"> <li>✓ Муниципальная экологическая игра «Эрудит» для призеров заочного конкурса «Заповедные острова»</li> <li>✓ Муниципальный этап Республиканского конкурса театрализованных постановок по ПДД «Дети рождаются жить!»</li> </ul>
март 2019 года	<ul style="list-style-type: none"> <li>✓ Муниципальный конкурс «Лесная дуплянка»</li> <li>✓ Муниципальный конкурс экологических рисунков среди учащихся 5-10-х классов в рамках международной акции «Марш парков»</li> <li>✓ Гала-концерт победителей открытых конкурсов «ГОЛОС. ДЕТИ. УЧАЛЫ» и «ТАНЦУЙ, УЧАЛЫ!»</li> <li>✓ Муниципальная выставка-конкурс декоративно-прикладного и технического творчества</li> </ul>
апрель 2019 года	<ul style="list-style-type: none"> <li>✓ Муниципальный конкурс «Лесная дуплянка»</li> <li>✓ Муниципальный конкурс рисунков «Мир заповедной природы»</li> <li>✓ Муниципальная выставка-конкурс декоративно-прикладного и технического творчества</li> <li>✓ Открытый турнир по дзюдо, посвященный Дню космонавтики</li> <li>✓ Муниципальный конкурс агитбригад дружин юных пожарных</li> <li>✓ Телевикторина «Любимые мультфильмы» от рубрики «Киномания» в программе новостей «Непоседы» среди</li> </ul>

	<p>школьников муниципального района Учалинский район Республики Башкортостан</p> <ul style="list-style-type: none"> <li>✓ Открытый турнир по плаванию, посвященный памяти полного Кавалера Ордена Славы трех степеней А.Г. Хуснутдинова</li> <li>✓ Муниципальный чемпионат “Будущие профессионалы Учалов” по стандарту WorldSkillsJunior (Профессионалы будущего) муниципального района Учалинский район Республики Башкортостан</li> <li>✓ Муниципальная выставка «Лесная дуплянка»</li> <li>✓ Муниципальная выставка «Башкортостан мой заповедный»</li> </ul>
май 2019 года	<ul style="list-style-type: none"> <li>✓ Театрализованное представление “У нас и детства не было, а были вместе детство и война...”</li> <li>✓ Открытый турнир по борьбе дзюдо среди юношей 2004-2005 г.р. и 2007-2008 г.р., девочек 2005 и 2007 г.р., посвященного 74-ой годовщине Победы в Великой Отечественной войне</li> <li>✓ Муниципальные выставки “Мир заповедной природы”</li> <li>✓ Муниципальный этап Республиканского смотра-конкурса отрядов Юных инспекторов движения «Безопасное колесо»</li> <li>✓ Торжественное мероприятие, посвященное Дню пионерии</li> </ul>
июнь 2019 года	<ul style="list-style-type: none"> <li>✓ Фестиваль дополнительного образования</li> <li>✓ Участие в народном празднике «Сабантуй – 2019»</li> </ul>
июль 2019 года	<ul style="list-style-type: none"> <li>✓ Концертная программа ко Дню города и 65-летию Учалинского ГОК</li> </ul>
сентябрь 2019 года	<ul style="list-style-type: none"> <li>✓ Участие в проведении Дня безопасности (викторина)</li> <li>✓ День открытых дверей</li> <li>✓ Муниципальный конкурс творческих работ «Дети выбирают безопасность!», выставка</li> <li>✓ Конкурсно-игровая программа для первоклассников «Посвящение в пешеходы»</li> </ul>
октябрь 2019 года	<ul style="list-style-type: none"> <li>✓ Муниципальный фотоконкурс «Башкортостан мой заповедный!»</li> <li>✓ Муниципальный этап Республиканского конкурса аудио-и видео-музыкальных сочинений (социальной рекламы) на тему безопасности дорожного движения “ПДД - Правила жизни”</li> <li>✓ Мероприятия для обучающихся общеобразовательных организаций по техническому творчеству: <ul style="list-style-type: none"> <li>28.10 - конкурс компьютерных рисунков.</li> <li>29.10 - конкурс компьютерной анимации.</li> <li>29.10 - турнир по Brawl Stars (3 на 3).</li> </ul> </li> </ul>

	30.10 - Турнир по Counter Strike GO (5 на 5). 01.11 - Турнир по Робофутболу (2 на 2).
ноябрь 2019 года	<ul style="list-style-type: none"> <li>✓ Открытый турнир по дзюдо, посвященный Дню народного единства</li> <li>✓ Акция, посвященная Всемирному Дню памяти жертв ДТП</li> <li>✓ Муниципальный конкурс вокалистов “СОЛО” (отборочный тур)</li> <li>✓ Муниципальный конкурс «Новогодняя игрушка»</li> <li>✓ Муниципальный этап Республиканского конкурса «Юные лидеры»</li> </ul>
декабрь 2019 года	<ul style="list-style-type: none"> <li>✓ Муниципальный конкурс «ТАНЦУЙ, УЧАЛЫ!»</li> <li>✓ Муниципальный заочный конкурс “Заповедные острова”</li> <li>✓ Муниципальная экологическая акция “Кормушка”</li> <li>✓ Новогодний турнир по плаванию</li> <li>✓ Открытие городской ёлки</li> <li>✓ Муниципальный этап Республиканского конкурса КВН «Безопасная дорога детства»</li> <li>✓ Новогодние утренники для организаций и учреждений</li> </ul>

Содержание культурно-массовых мероприятий было направлено на самореализацию обучающихся, развитие творческих способностей, формирование общечеловеческих ценностей. Большая часть запланированных мероприятий проводилась в сотрудничестве с учреждениями культуры и образовательными учреждениями.

Все организованные и проведенные мероприятия проходили на высоком организационном и воспитательном уровне. Участие в мероприятиях воспитывает у подрастающего поколения чувство патриотизма, гражданственности, трудолюбия, уважения к правам и свободам человека, приобщение к духовно-нравственным приоритетам.

### **10. Оценка кадрового обеспечения**

Педагогический состав МАУ ДО «Дворец творчества» МР Учалинский район РБ - это сплоченный коллектив единомышленников, имеющий реальный потенциал для осуществления образовательного процесса на достаточно высоком уровне и существенный опыт работы в системе дополнительного образования детей.

На период самообследования в учреждении работают 61 педагог дополнительного образования и тренер-преподаватель. Из них – 5 – внешние совместители, 5 педагогов находятся либо в декретном отпуске, либо в отпуске по уходу за ребенком.

## Состав и квалификация педагогических работников

Таблица 9

<i>Квалификация</i>	<i>Количество педагогов</i>	<i>Доля от общего числа педагогических работников, %</i>
Общая численность педагогов	61	100,0
Имеют квалификационные категории:		
- всего	38	62,3
- высшую	21	34,4
- первую	17	27,9
Не имеют квалификационной категории	23	37,7

## Характеристика кадров по образовательному уровню

Таблица 10

<i>Образование</i>	<i>Количество</i>	<i>Доля от общему числу педагогических работников, %</i>
<u>Высшее</u>	43	70,5
из них: высшее педагогическое	22	36,1
из них: высшее непедагогическое	21	34,4
<u>Среднее специальное</u>	15	24,6
из них: педагогическое	3	4,9
из них: непедагогическое	12	19,7
<u>Среднее общее</u>	3	4,9
из них обучается в ВУЗе, ССУЗе	1	1,6
Итого:	61	100,0

## Характеристика кадров по педагогическому стажу

Таблица 11

<i>Педагогический стаж</i>	<i>Количество</i>	<i>% к общему числу педагогических работников</i>
до 2-х лет	6	9,8
от 2-х до 5-ти лет	11	18,0
от 5-ти до 10-ти лет	11	18,0
от 10-ти до 20-ти лет	14	23,0
свыше 20 лет	19	31,2
Итого:	61	100,0

## Характеристика педагогических кадров по возрастному признаку

Таблица 12

<i>Возраст</i>	<i>Количество</i>	<i>% к общему числу педагогических работников</i>
младше 25 лет	6	9,9
от 25 до 35 лет	19	31,1
старше 35 лет	36	59,0
Итого:	61	100,0

Анализ потенциальных возможностей педагогического состава позволяет констатировать, что МАУ ДО «Дворец творчества» имеет работоспособный коллектив с хорошим соотношением групп по возрасту, стажу и квалификации.

Ежегодно педагогические работники МАУ ДО «Дворец творчества» МР Учалинский район РБ повышают свой квалификационный уровень. В 2019 году было подано 16 заявлений в аттестационную комиссию Республики Башкортостан. Аттестующиеся были ознакомлены с Положением об аттестации педагогических работников, утвержденным приказом Министерства образования и науки Российской Федерации от 07 апреля 2014 года №276 (зарегистрирован в Минюсте РФ 23 мая 2014 года, регистрационный номер 32408) «Об утверждении Порядка проведения аттестации педагогических работников организаций, осуществляющих образовательную деятельность».

Для аттестующихся педагогов были организованы консультации по вопросам форм, процедуры проведения аттестации и работы с аттестационными материалами. Таким образом в 2019 году 6 педагогов дополнительного образования аттестовались на высшую категорию, 10 педагогов – на первую квалификационную категорию. Всем педагогам были присвоены заявленные квалификационные категории.

В целях повышения качества образовательной деятельности в Учреждении проводится целенаправленная кадровая политика, основная цель которой – обеспечение оптимального баланса процессов обновления и сохранения численного и качественного состава кадров в соответствии с потребностями учреждения и требованиями действующего законодательства.

Основные принципы кадровой политики направлены на:

- сохранение, укрепление и развитие кадрового потенциала;
- создание квалифицированного коллектива, способного работать в современных условиях;
- повышение уровня квалификации педагогического персонала.

Оценивая кадровое обеспечение образовательной организации, являющееся одним из условий, которое определяет качество подготовки обучающихся, необходимо констатировать следующее:

- образовательная деятельность в коллективе обеспечена квалифицированным педагогическим составом;
- кадровый потенциал учреждения динамично развивается на основе целенаправленной работы по повышению квалификации педагогов.

## **11. Функционирование системы внутриучрежденческого контроля**

Педагогический мониторинг проводится в течение учебного года в соответствии с Планом работы МАУ ДО «Дворец творчества» МР Учалинский район РБ на учебный год по важным образовательным аспектам учебно-воспитательной деятельности:

- выполнение дополнительной общеобразовательной общеразвивающей программы детского объединения;
- качество ведения документации (журналы учета работы педагога дополнительного образования в объединении, личные дела обучающихся и т.д.);
- качество ведения занятий;
- профессиональная компетентность педагогов;
- соблюдение техники безопасности в образовательном процессе.

Итоги мониторинга оформляются в схемах, таблицах, графиках, диаграммах, отражаются в справочно-аналитических материалах, содержащих конкретные, реально выполнимые рекомендации. Мониторинговые рекомендации могут обсуждаться на заседаниях Педагогического совета Учреждения, совещаниях при директоре и заседаниях Методического совета МАУ ДО «Дворец творчества» МР Учалинский район РБ.

По результатам мониторинговых исследований разрабатываются рекомендации, принимаются управленческие решения, осуществляется планирование и прогнозирование развития Учреждения.

По результатам внутриучрежденческого контроля в 2019 году стало ясно, что:

- имеющиеся у педагогов затруднения в работе свидетельствуют о том, что в Учреждении необходимо продолжать работу по развитию самообразования педагогов с целью формирования высокого профессионального мышления, организационной культуры, устойчивой потребности в самосовершенствовании, непрерывного стремления к изучению опыта самостоятельного приобретения знаний;
- методической службе необходимо с учетом затруднений педагогов оказывать целенаправленную помощь через разнообразные формы с обязательным использованием достижений педагогической науки. Ведь одной из задач методической работы является устранение методических ошибок и затруднений; организация деятельности по оказанию педагогам методической помощи.

В соответствии с планом педагогического мониторинга и руководства образовательным процессом в Учреждении в 2019 году был осуществлен контроль эффективности деятельности педагогов.

Цель контроля: определение качества деятельности педагогов в течение учебного года по следующим направлениям: ведение документации, организация и проведение занятий, выполнение дополнительных общеобразовательных программ, освоение компетенций обучающимися в учебной и воспитательной деятельности, соблюдение техники безопасности в образовательном процессе, посещаемость занятий, сохранность контингента, программно-методическое обеспечение образовательного процесса, показатели достижений обучающихся, участие педагога в методической работе, престиж педагога среди детей, родителей и коллег.

### Выводы по итогам мониторинга:

- преобладает оптимальный уровень качества ведения документации: своевременность и аккуратность, соответствие ведения документации предъявляемым требованиям;

- у педагогов преобладает оптимальный уровень качества ведения занятий: создание психологической ситуации быстрой настройки, сосредоточения на учебном занятии; отбор учебного материала с учетом уровня усвоения знаний обучающихся и соответствия его основной цели занятия с опорой на опыт детей; использование заданий развивающего характера, элементов научной организации труда, способствующих активизации познавательной деятельности обучающихся, осуществление дифференцированного подхода (разные по уровню сложности учебные задания), наблюдается обратная связь; стиль взаимодействия – демократический; формулировка цели занятия совпадает с его содержательной реализацией;

- в образовательном процессе Учреждения прослеживается оптимальный и творческий уровень соблюдения охраны труда и техники безопасности: систематически и качественно ведется документация по технике безопасности детского объединения, проводится системная работа по соблюдению техники безопасности в образовательном процессе.

### **Общие выводы**

Анализ работы МАУ ДО «Дворец творчества» МР Учалинский район РБ позволяет сделать следующие выводы:

1. Учреждение сохранило основной контингент обучающихся.

2. Образовательные программы Учреждения актуальны, на них имеется социальный заказ, они ориентированы на решение наиболее значимых проблем Учреждения. В МАУ ДО «Дворец творчества» МР Учалинский район РБ осуществляется качественное образование, позволяющее обучающимся эффективно реализовывать свои способности, на деле применяя полученные знания.

3. Кадровый состав педагогических работников позволяет в высокой степени предоставлять населению качественные услуги по дополнительному образованию детей.

4. Выделился круг воспитательных мероприятий, которые могут стать основой для общих коллективно-творческих дел воспитательной системы.

Изучая возможности реализации основных направлений развития МАУ ДО «Дворец творчества» МР Учалинский район РБ можно сделать следующие положительные выводы:

- Образовательно-воспитательная работа педагогического коллектива проходит через все виды и формы деятельности Учреждения.

- Одним из принципов организации образовательного пространства Учреждения является его открытость.

- Анализ кадрового потенциала показывает, что в своем большинстве в Учреждении работают педагоги с большим педагогическим стажем, однако увеличивается число педагогов, начинающих свою деятельность.

- Допущено снижение численности обучающихся в связи с сокращением числа педагогов-совместителей, работающих на базах общеобразовательных организаций (с 23 до 5 человек), уходом педагогов в декретный отпуск (2 человека).

Вместе с тем в работе МАУ ДО «Дворец творчества» МР Учалинский район РБ имеется ряд проблем:

- недостаток квалифицированных специалистов технической направленности;
- уменьшение количества обучающихся старшего школьного возраста;
- недостаточная активность работы методического отдела по обобщению передового опыта педагогов;
- слабая организация взаимопосещений занятий педагогами;
- не во всех детских объединениях ведется работа по созданию личных портфолио одаренных детей;
- выявлен ряд затруднений педагогов в вопросах владения и применения на занятиях тех или иных здоровьесберегающих технологий;
- недостаточно осуществляется методическое и дидактическое сопровождение образовательных программ.

Рекомендуется в следующем учебном году:

- отслеживать работу по накоплению и обобщению передового педагогического опыта;
- продолжить информационную работу по вопросу применения на занятиях здоровьесберегающих технологий, активнее проводить в следующем учебном году индивидуальные и групповые консультации для педагогов.



## II. Результаты анализа показателей деятельности учреждения

Данные приведены по состоянию на 31 декабря 2019 года

№ п/п	Показатели	Единица измерения	Результаты		Дина- мика +/-
			Календарный год		
			2018 год	2019 год	
<b>1.</b>	<b>Образовательная деятельность</b>				
1.1	Общая численность учащихся, в том числе:	человек	4 900	3 969	- 931
1.1.1	Детей дошкольного возраста (3-7 лет)	человек	556	605	+49
1.1.2	Детей младшего школьного возраста (7-11 лет)	человек	2 660	2 086	-574
1.1.3	Детей среднего школьного возраста (11-15 лет)	человек	1 341	1 049	-292
1.1.4	Детей старшего школьного возраста (15-17 лет)	человек	343	229	-114
1.2	Численность учащихся, обучающихся по образовательным программам по договорам об оказании платных образовательных услуг	человек	475	655	+180
1.3	Численность/удельный вес численности учащихся, занимающихся в 2 и более объединениях (кружках, секциях, клубах), в общей численности учащихся	человек/%	641/13,1	1 120/28,21	+479/9,78
1.4	Численность/удельный вес численности учащихся с применением дистанционных образовательных технологий, электронного обучения, в общей численности учащихся	человек/%	0/0	0/0	0/0
1.5	Численность/удельный вес численности учащихся по образовательным программам для детей с выдающимися способностями, в общей численности учащихся	человек/%	0/0	0/0	0/0

1.6	Численность/удельный вес численности учащихся по образовательным программам, направленным на работу с детьми с особыми потребностями в образовании, в общей численности учащихся, в том числе:	человек/%	12/0,24	44/1,12	+32/0,65
1.6.1	Учащиеся с ограниченными возможностями здоровья	человек/%	33/0,67	20/0,50	-13/0,27
1.6.2	Дети-сироты, дети, оставшиеся без попечения родителей	человек/%	39/0,80	24/0,60	-15/0,31
1.6.3	Дети-мигранты	человек/%	0/0	0/0	0/0
1.6.4	Дети, попавшие в трудную жизненную ситуацию	человек/%	9/0,18	0/0	-9/0,18
1.7	Численность/удельный вес численности учащихся, занимающихся учебно-исследовательской, проектной деятельностью, в общей численности учащихся	человек/%	17/0,35	24/0,60	+7/0,14
1.8	Численность/удельный вес численности учащихся, принявших участие в массовых мероприятиях (конкурсы, соревнования, фестивали, конференции), в общей численности учащихся, в том числе:	человек/%	1 270/25,9	923/23,26	-347/7,08
1.8.1	На муниципальном уровне	человек/%	705/14,39	659/16,60	-46/0,94
1.8.2	На региональном уровне	человек/%	224/4,57	83/2,09	-141/2,88
1.8.3	На межрегиональном уровне	человек/%	203/4,14	37/0,93	-166/3,39
1.8.4	На федеральном уровне	человек/%	58/1,18	82/2,07	+24/0,49
1.8.5	На международном уровне	человек/%	80/1,63	62/1,56	-18/0,37
1.9	Численность/удельный вес численности учащихся-победителей и призеров массовых мероприятий (конкурсы, соревнования, фестивали, конференции), в общей численности учащихся,	человек/%	722/14,73	725/18,26	+3/0,06

	в том числе:				
1.9.1	На муниципальном уровне	человек/%	419/8,55	520/13,10	+101/2,06
1.9.2	На региональном уровне	человек/%	42/0,86	54/1,36	+12/0,24
1.9.3	На межрегиональном уровне	человек/%	141/2,88	32/0,80	-109/2,22
1.9.4	На федеральном уровне	человек/%	57/1,16	66/1,66	+9/0,18
1.9.5	На международном уровне	человек/%	63/1,29	53/1,34	-10/0,20
1.10	Численность/удельный вес численности учащихся, участвующих в образовательных и социальных проектах, в общей численности учащихся, в том числе:	человек/%	12/0,24	316/7,96	+302/6,16
1.10.1	Муниципального уровня	человек/%	12/0,24	316/7,96	+302/6,16
1.10.2	Регионального уровня	человек/%	0/0	0/0	0/0
1.10.3	Межрегионального уровня	человек/%	0/0	0/0	0/0
1.10.4	Федерального уровня	человек/%	0/0	0/0	0/0
1.10.5	Международного уровня	человек/%	0/0	0/0	0/0
1.11	Количество массовых мероприятий, проведенных образовательной организацией, в том числе	единиц	32	48	+16
1.11.1	На муниципальном уровне	единиц	32	48	+16
1.11.2	На региональном уровне	единиц	0	0	0
1.11.3	На межрегиональном уровне	единиц	0	0	0
1.11.4	На федеральном уровне	единиц	0	0	0
1.11.5	На международном уровне	единиц	0	0	0
1.12	Общая численность педагогических работников	человек	86	61	-25
1.13	Численность/удельный вес численности педагогических работников, имеющих высшее образование, в общей численности педагогических работников	человек/%	63/73,25	43/70,49	-20/23,26
1.14	Численность/удельный вес численности педагогических работников, имеющих высшее образование педагогической	человек/%	34/39,5	22/36,07	-12/13,95

	направленности (профиля), в общей численности педагогических работников				
1.15	Численность/удельный вес численности педагогических работников, имеющих среднее профессиональное образование, в общей численности педагогических работников	человек/%	19/22,09	15/24,59	-4/4,65
1.16	Численность/удельный вес численности педагогических работников, имеющих среднее профессиональное образование педагогической направленности (профиля), в общей численности педагогических работников	человек/%	5/5,81	3/4,92	-2/2,33
1.17	Численность/удельный вес численности педагогических работников, которым по результатам аттестации присвоена квалификационная категория в общей численности педагогических работников, в том числе:	человек/%	47/54,65	38/62,30	-9/10,47
1.17.1	Высшая	человек/%	24/27,91	21/34,43	-3/3,49
1.17.2	Первая	человек/%	23/26,74	17/27,87	-6/6,98
1.18	Численность/удельный вес численности педагогических работников в общей численности педагогических работников, педагогический стаж работы которых составляет:	человек/%	30/34,88	23/37,70	-7/8,14
1.18.1	До 5 лет	человек/%	21/24,42	17/27,87	-4/4,65
1.18.2	Свыше 30 лет	человек/%	9/10,47	6/9,84	-3/3,49
1.19	Численность/удельный вес численности педагогических работников в общей численности педагогических работников в возрасте до 30 лет	человек/%	28/32,56	16/26,23	-12/13,95

1.20	Численность/удельный вес численности педагогических работников в общей численности педагогических работников в возрасте от 55 лет	человек/%	21/24,42	12/19,67	-9/10,47
1.21	Численность/удельный вес численности педагогических и административно-хозяйственных работников, прошедших за последние 5 лет повышение квалификации/ профессиональную переподготовку по профилю педагогической деятельности или иной осуществляемой в образовательной организации деятельности, в общей численности педагогических и административно-хозяйственных работников	человек/%	82/94,25	43/70,49	-39/45,35
1.22	Численность/ удельный вес численности специалистов, обеспечивающих методическую деятельность образовательной организации, в общей численности сотрудников образовательной организации	человек/%	4/4,65	5/8,20	+1/1,16
1.23	Количество публикаций, подготовленных педагогическими работниками образовательной организации		-	52	+52
1.23.1	За 3 года	единиц	-	1 760	+ 1760
1.23.2	За отчетный период	единиц	52	1 708	+ 1 656
1.24	Наличие в организации дополнительного образования системы психолого-педагогической поддержки одаренных детей, иных групп детей, требующих повышенного педагогического внимания	да/нет	нет	нет	-
<b>2.</b>	<b>Инфраструктура</b>				

2.1	Количество компьютеров в расчете на одного учащегося	единиц	0,010	0,012	+0,003
2.2	Количество помещений для осуществления образовательной деятельности, в том числе:	единиц	35	31	-4
2.2.1	Учебный класс	единиц	28	22	-6
2.2.3	Лаборатория	единиц	2	2	0
2.2.3	Мастерская	единиц	1	1	0
2.2.4	Танцевальный класс	единиц	2	4	+2
2.2.5	Спортивный зал	единиц	1	1	0
2.2.6	Бассейн	единиц	1	1	0
2.3	Количество помещений для организации досуговой деятельности учащихся, в том числе:	единиц	1	1	0
2.3.1	Актный зал	единиц	1	1	0
2.3.2	Концертный зал	единиц	0	0	0
2.3.3	Игровое помещение	единиц	0	0	0
2.4	Наличие загородных оздоровительных лагерей, баз отдыха	да/нет	нет	нет	
2.5	Наличие в образовательной организации системы электронного документооборота	да/нет	нет	нет	
2.6	Наличие читального зала библиотеки, в том числе:	да/нет	нет	нет	
2.6.1	С обеспечением возможности работы на стационарных компьютерах или использования переносных компьютеров	да/нет	нет	нет	
2.6.2	С медиатекой	да/нет	нет	нет	
2.6.3	Оснащенного средствами сканирования и распознавания текстов	да/нет	нет	нет	

2.6.4	С выходом в Интернет с компьютеров, расположенных в помещении библиотеки	да/нет	нет	нет	
2.6.5	С контролируемой распечаткой бумажных материалов	да/нет	нет	нет	
2.7	Численность/удельный вес численности учащихся, которым обеспечена возможность пользоваться широкополосным Интернетом (не менее 2 Мб/с), в общей численности учащихся	человек/%	119/2,43	316/7,96	+197/4,02

Анализ показателей указывает на то, что Учреждение имеет достаточную инфраструктуру, которая соответствует требованиям СанПиН 2.4.4.3172-14 «Санитарно-эпидемиологические требования к устройству, содержанию и организации режима работы образовательных организаций дополнительного образования детей» и позволяет реализовывать дополнительные общеобразовательные общеразвивающие программы в полном объеме.

Учреждение укомплектовано достаточным количеством педагогических и иных работников, которые имеют высокую квалификацию и регулярно проходят повышение квалификации, что позволяет обеспечивать стабильные качественные результаты образовательных достижений обучающихся.